



Rijn- en Kennemerlandse Mare



De **Nederlandse Genealogische Vereniging** (NGV) is een landelijke vereniging met 24 regionale afdelingen.

Voor de **afdeling RIJNLAND en KENNEMERLAND** gelden onderstaande postcodes, maar uit het hele land kunnen mensen lid worden van deze afdeling.

2170-2182 (Sassenheim, Lisse, Hillegom), 2200-2259 (Katwijk, Noordwijk, Rijnsburg, Valkenburg, Voorhout, Voorschoten, Wassenaar), 2300-2399 (Leiden, Oegstgeest, Leiderdorp, Warmond, Roelofarendsveen, Zoeterwoude, Hazerswoude), 2400-2439 (Alphen a/d Rijn, Bodegraven, Nieuwkoop), 2442-2489 (Ter Aar, Aarlanderveen, Zwammerdam), 2500-2529 ('s-Gravenhage Centrum, Laakkwartier), 2560-2599 ('s-Gravenhage Segbroek, Zuiderpark, Scheveningen, Haagse Hout annex Mariahoeve) en 2730-2739 (Benthuizen).

1940-1949 (Beverwijk, Wijk aan Zee), 1960-1969 (Heemskerk), 1950-2082 (gemeente Velsen: Velsen-Noord, Velsen-Zuid, IJmuiden, Driehuis, Santpoort-Noord, Santpoort-Zuid, Velsersbroek), 2000-3180 (gemeente Haarlem en Haarlemmermeer: Haarlem, Spaarndam, Haarlemmerliede, Hoofddorp, Zwaanshoek, Vijfhuizen, Cruquius, Boesingheliede, Beinsdorp, Nieuw Vennep, Burgerveen, Leimuiderbrug, Weteringbrug, Abbenes, Buitenkaag, Lisserbroek, Rozenburg), 2040-2042, 2116 (gemeente Zandvoort: Zandvoort en Bentveld), 2050/2051, 2060/2061, 2110/2111, 2114, 2120/2121 (gemeente Bloemendaal: Bloemendaal, Overveen, Aerdenhout, Vogelenzang, Bennebroek), 2101-2106 (Heemstede).

Het lidmaatschap van de NGV, waarbij u de gedrukte versie van het tijdschrift Gens Nostra ontvangt, is € 52,- per jaar. Het digitale lidmaatschap kent een lagere contributie van € 43,-. Voor meer informatie, aanmelden en wijzigingen doorgeven kunt u uitsluitend terecht bij de landelijke centrale:

- op de website www.ngv.nl of ledenadministratie@ngv.nl
- of per post naar NGV, Postbus 50, 3980 CB, Bunnik.

Afdeling Rijnland kunt u vinden op <https://www.ngv-afdelingen.nl/rynl/>

Adres verenigingscentrum:

Kosterijland 3-5, 3980 CB Bunnik.

Openingstijden: woensdag op afspraak, elke 1^e en 3^e donderdag en 2^e zaterdag van de maand van 10-16 uur, behalve op feestdagen.

Inhoudsopgave	Pag.
In vereniging zijn	3
Activiteiten van de afdeling	5
- Afdelingsavonden najaar 2024	5
- Voorouderspreekuur in Leiderdorp en Haarlem	8
Voorouderspreekuur in de regio	9
Verslag: Oorsprong van de Scheveningse familie Zoutenbier	10
Verslag: Onderzoek in kadastrale archieven	11
Verslag: Verleden en heden van molens en molenaars in Rijnland	12
Verslag: Haarlem! Een geschiedenis	15
Aankondiging: Nieuwe uitgave verhalenboek van deze afdeling	17
Presentaties thuis bekijken	17
De Rijbroekroute	21
Kennismaken met Timon Schuurman	29
Oud schrift; Rekesten	29
Wie helpt mij met corrigeren van transcripties?	31
Interview met jubilaris dhr. Van der Helm	32
Verzetsheldin: Sophia Emily Elisabeth (Fiet) van Gilse	34
Transcriptie oud schrift	39
Nieuwe bronnenpublicatie Morgenboeken Waarder 1604-1835	40
Cursusaanbod stamboomonderzoek in de regio 2024 – 2025	41
Wetenswaardigheden:	42
- Jan van Houtverhalen	42
- Boek: Al mijn moeders	42
- Donateurs voor het Nieuwkoops raadhuis uit 1628	42
- Boek: In haar voetsporen	43
- NH-archief digitaliseert archief Abdij van Egmond	43
- Binnenkort: 'Besluit geslachtsnaamwijziging nazaten van tot slaaf gemaakt'	44
- Eeuwen van kinderarbeid in Rijnland	44
- Boek: De Lisserpoelpolder 1624-2024	45
- Afstands- en adoptiedossiers Raad voor de Kinderbescherming opvraagbaar bij Nationaal archief	45

In vereniging zijn

Op het moment dat het voorwoord van onze Rijn- en Kennemerlandse Mare weer geschreven moet worden, is het steeds: dit moet ik u vertellen, daar moet ik uw aandacht op vestigen of laat ik dit ook aan onze leden voorleggen. Het bestuur bruist van enthousiasme. Bij het ordenen van mijn aantekeningen voor het concept van ons blad, viel mijn oog op de eerste pagina. Ik werd me er weer eens van bewust, dat we een landelijke vereniging zijn met 24 regionale afdelingen. Wat een kansen om via de NGV met elkaar in contact te komen! Een vereniging zijn, of liever een familie. Dat laatste bleek ook op 15 juni tijdens het door het CBG in Deventer georganiseerde Famillement. Het thema van dit tweejaarlijkse evenement was deze keer: Nieuwe Familie. Onderwerpen als de Middeleeuwse stamboom (de belangrijke sociale rol van vrouwen bij het verbinden van mensen). Een DNA-match met een middeleeuwer (eigenlijk geen meerwaarde als de match is met iemand die gemiddeld meer dan 300 jaar geleden leefde), zoeken naar emigranten, vondelingen en verlaten kinderen. En natuurlijk de opening van Özcan Akyol (Eus), die sprak over de emigratie van zijn familie en zijn onlangs overleden vader die van uit Nederland in zijn geboortedorp is begraven. Wat heeft hij in het verre Nederland bereikt en achtergelaten? Deze vraag stelde Eus zichzelf na een verdrietige periode. Dat is misschien ook de vraag geweest van een van de kinderen van mijn Leidse stamvader Claes, die rond 1630 uit het Vlaamse Nieuwkerke naar Leiden is getogen. Hij was een economisch vluchteling omdat in Leiden de vooruitzichten in de textielindustrie veel beter waren. Latere nakomelingen van hem kwam ik soms tegen in Veenhuizen. Wat heeft deze grote trek hem gebracht?

Tijdens de voorouderspreekuren van de NGV (pag. 8) wordt wel eens gevraagd welke vereniging beter is om lid van te worden. Net als in een echte familie is de ene loot aan de stam niet beter dan de ander. Verenigingen vullen elkaar aan op hun eigen sterke punten. Het landelijk netwerk is een van de sterke punten van de NGV. Daarnaast richten wij ons als partner ook op erfgoedorganisaties. Op 9 april kon u getuige zijn van het eerste resultaat van onze samenwerking met Rijnlandse Geschiedenis. Op onze locatie in Oegstgeest organiseerden wij samen de bijeenkomst: "Verleden en heden van molens en molenaars in Rijnland" (pag.12). Vindt u het trouwens ook een aanvulling dat we onze lezingen nu live op YouTube uitzenden en daar terug gekeken kunnen worden? Ger Koper schrijft op pag. 17 over de techniek die zelfs de thuisblijvers kan verbinden!

En als ik dan ook in Rijnland en Kennemerland het thema Nieuwe Familie aan haal, dan heet ik vanaf deze plaats Timon Schuurman (pag. 29) hartelijk welkom.

Ook oud cursisten kan ik vanaf deze plaats van harte uitnodigen om zich aan te sluiten. We zijn van en voor leden. Zo'n lidmaatschap kan leiden tot een mooi artikel, zoals Paul van Beusekom heeft gedaan (pag. 21). Op pag. 17 kondigt het bestuur aan dat we weer een boek met genealogische verhalen gaan maken. Schrijft u mee? Ook dat is het plezier dat de vereniging geeft, vastleggen wat is uitgezocht geeft een bijzondere ervaring zoals u ook zult lezen bij dhr. Van der Helm op pag. 32. We helpen u graag op weg.

Als ik terugkijk op het afgelopen jaar zijn we als afdeling alleen maar diverser geworden. Het samengaan met de voormalige afdeling Kennemerland heeft ons geholpen. Ik kan echt concluderen dat de fusie ons sterker heeft gemaakt. We hebben familie leren kennen. Op pag. 15 kunt u lezen hoe gezellig en goed bezocht de lezing van professor Hein Klemann in Haarlem was, over zijn vuistdikke boek "*Haarlem! Een geschiedenis*". Van recenter datum is de oorlogsgeschiedenis van de Haarlemse verzetsheldin Fiet van Gilse. In dit nummer van de Rijnlandse en Kennemerlandse Mare schenken we aandacht aan een recent over haar verschenen boek. Geen genealogisch boek kan ontstaan zonder goed bronnenonderzoek. Michaël Boers is een van onze actieve leden in Haarlem en hij legt op pag. 31 de meerwaarde van de zogenaamde Puiboekjes voor onderzoek in Haarlem uit. Met name voor de periode 1760-1811 geven ze een ideaal overzicht van de DTB in Haarlem. Van de 11.500 vermeldingen heeft Michaël intussen 60% van de huwelijken beschreven. Hij vraagt onze leden hem te helpen bij het nakijken en corrigeren van zijn transcripties. Dat is vereniging zijn. Wie wil hem helpen? Zijn mailadres is in het artikel opgenomen en wij publiceren er op een later moment graag over.

De komende maanden gaan velen van ons met vakantie. Ank, Syts, Jan, Cees Jan, Marring en ondergetekende wensen u veel plezier en ontspanning met mooi weer. Ook het bestuur zal de komende maanden de paden op gaan en de lanen in. En na de vakantie staan er weer mooie dingen op het programma. Zelf verheug ik me op de lezing van Hans Endhoven op dinsdag 8 oktober met als titel "*De honderd verlaten kinderen van Leiden (ca. 1580 – 1600)*" (pag.6). Met het verhaal van Eus in mijn achterhoofd en dat van mijn voorvader Claes in mijn werkgeheugen, hoop ik iets te horen over de ervaringen van deze weeskinderen. Leienaren kregen nieuwe familie. Als vereniging zijn we een grote NGV-familie, een groot Famillement. En ja, ook om persoonlijke redenen verheug ik me nu al op het tweede deel van het seizoen.

Ab Stikkelorum, voorzitter.



Activiteiten van de afdeling

Het bestuur van de afdeling Rijnland en Kennemerland organiseert verschillende activiteiten. U bent daarbij van harte welkom. Natuurlijk mag u ook uw burens, vrienden en kennissen, die geen lid zijn van onze vereniging, meenemen.

Afdelingsavonden najaar 2024

Voorafgaand aan elke lezing is er een **inloop** met:

- Mogelijkheid tot stellen van vragen aan bestuursleden;
- Nader in te gaan op vragen of wensen die u heeft t.a.v. het opzoeken van gegevens of gebruik van genealogische computerprogramma's;
- Vragen over oud schrift;
- NGV-leden ontmoeten met dezelfde passie;
- Boeken en/of tijdschriften brengen voor de leestafel [mits het geschiedenis, genealogie of topografie betreft];
- Boeken en/of tijdschriften uitzoeken vanaf de leestafel;

Heeft u specifieke of bijzondere vragen? U kunt deze ook vooraf per e-mail melden bij de secretaris van de afdeling secretaris-ryn@ngv.nl. Dan wordt geprobeerd tijdens het inlooppuur eventuele informatie van externe deskundigen beschikbaar te hebben.

De bijeenkomsten worden gehouden in de 'Bomenzaal' van het **Dorpscentrum, Lijtweg 9, 2341 HA Oegstgeest**. De toegang is gratis.

De zaal is open vanaf 19.15 uur.

Het gebouw is goed rolstoeltoegankelijk.

Koffie en thee is verkrijgbaar in de hal. Betaling graag via pin, maar contant kan ook. De 'Bomenzaal' is op de 1^e etage en goed bereikbaar via een trap/lift.

Parkeergelegenheid – bij het naastgelegen winkelcentrum – is ruim en gratis. Meerdere bussen vanaf station Leiden Centraal gaan die kant op, ook rond 22.00 uur weer terug naar het station. Zie voor tijden: www.9292.nl.

De lezingen voor najaar 2024 zijn gepland op 10 september, 8 oktober en 12 november in Oegstgeest en op 10 december in Haarlem.

Dinsdag 10 september 2024 (in de Bomenzaal)

Inloop: 19.15 – 20.00 uur

Start avond 20.00 – 22.00 uur

Onderwerp: **Voor de pauze:** Historische Vereniging Oegstgeest

Spreekers: Dhr. Jacques Thorn en mevr. Nienke Krudde



Na de pauze spreken we elkaar weer in kleine groepjes over verschillende onderwerpen die ons boeien.

De introductie van de Historische Vereniging Oegstgeest bestaat uit twee delen. Eerst vertelt Jacques Thorn over het ontstaan van de vereniging. Vervolgens geeft hij een overzicht van de belangrijkste activiteiten waarmee de vereniging gedurende de afgelopen 35 jaar probeerde de geschiedenis van het dorp zo goed mogelijk te onderzoeken en de monumenten, de ruimtelijke kwaliteit, het karakter van het dorp te behouden. Kortom: hoe de vereniging haar huidige plek in de Oegstgeester samenleving heeft veroverd.



Nienke Krudde vertelt ons over één van de afdelingen die zeker belangrijk is voor Oegstgeestenaars, of voormalig Oegstgeestenaars: de Commissie Genealogie. Zij vertelt over de activiteiten van deze afdeling die regelmatig wordt benaderd door mensen uit de directe omgeving, maar ook door mensen uit Nieuw-Zeeland of Canada die nieuwsgierig zijn naar hun voorouders.

Dinsdag 8 oktober 2024 (in de Bomenzaal)

Inloop: 19.15 – 20.00 uur
Start avond 20.00 – 22.00 uur
Onderwerp: De honderd verlaten kinderen van Leiden (ca. 1580 – 1600)
Spreker: Dhr. Hans Endhoven

Enkele jaren na het beleg door de Spanjaarden kreeg Leiden tussen 1580 en 1600 te maken met een explosieve groei van de bevolking van 12.000 tot 22.000 inwoners. De nieuwkomers kwamen voornamelijk uit het buitenland. Voor een deel waren het wat wij zouden noemen 'expats', maar de massa bestond uit economische en in mindere mate religieuze vluchtelingen uit Vlaanderen en Noord-Frankrijk. In hun kielzog reisden ook talrijke kinderen mee, met en zonder ouders. In de lezing besteden we vooral aandacht aan de categorie hele en halve wezen, bestaande uit ruim honderd jonge kinderen van een paar maanden tot veertien jaar, die directe ondersteuning behoefden.

Tegenwoordig worden vluchtelingen met veel moeite landelijk opgevangen in Ter Apel en andere centra. Onder hen bevinden zich thans ruim 2000 'alleenreizende' kinderen tot maximaal 17 jaar, exclusief Oekraïne.

Rond 1580 kende men sowieso geen landelijke regelingen. We duiken in de praktijk van het vluchtelingenwerk en de armenzorg in Leiden. Wie waren die kinderen? Hoe was de situatie in hun thuisregio? Onder welke soms erbarmelijke

omstandigheden kwamen ze aan, in votten, hongerig, uitgemergeld. We zullen zien hoe de bestuurders van Leiden aanvankelijk met de kwestie worstelden. Er was gebrek aan regelgeving, opvang en financiën. Maar met een kordate aanpak en opvallend besef van zorgplicht lukte het om allen onderdak en voedsel te verschaffen. We vinden deze mentaliteit ook terug in de vaak liefdevolle wijze waarop de Leidse bevolking met de verlaten kinderen omging. Een spiegel uit het verleden waar wij in het heden nog wat van kunnen leren.



Eetzaal van het Heilige Geest Weeshuis, uit een kaartboek van het Heilige Geest Weeshuis. 1593. Hooglandse Kerkgracht nr. 17.(ELO)

Dinsdag 12 november 2024 (in de Bomenzaal)

Onderwerp: Wordt nader bekend gemaakt.

Ledenvergadering van 21.30 tot 22.00 uur.

Dinsdag 10 december 2024 (in Haarlem)

Ontmoetingscentrum De Schakel, Pijnboomstraat 17, 2023 VN Haarlem

Inloop: 19.15 – 20.00 uur

Start avond 20.00 – 22.00 uur

Onderwerp: Het beleg van Alkmaar

Spreker Dhr. Harry de Raad



Harry de Raad zal een lezing verzorgen naar aanleiding van zijn in oktober vorig jaar verschenen boek 'Het beleg van Alkmaar. Opstand en oorlog in de stad en



omgeving, 1566-1576'. In zijn lezing neemt hij ons mee naar de gebeurtenissen in Alkmaar in 1573 tijdens het Spaanse beleg. Daarnaast zal hij veel aandacht schenken aan de bredere context van de gebeurtenissen. Zo wordt de belangrijke rol besproken van het beleg van Haarlem en de daaropvolgende muiterij in het Spaanse leger op het verloop van de gebeurtenissen in en rondom Alkmaar. Geschetst wordt tevens hoe de belegeringen van Haarlem, Alkmaar en Leiden onderdeel waren van een langdurige periode van opstand en oorlog, die duurde van 1566 tot aan de Pacificatie van Gent in 1576.

Voorouderspreekuur in Leiderdorp en Haarlem

Op de voorouderspreekuren is iedereen van harte welkom met vragen, zowel leden als niet-leden. Wilt u beginnen met onderzoek naar uw voorouders en weet u niet hoe dat moet? Bent u vastgelopen met uw onderzoek of tijdens het onderzoek zijn verschillende vragen ontstaan? Op het voorouderspreekuur treft u enkele bestuursleden die met u zullen meedenken. Wij helpen u graag met uw vragen over stamboomonderzoek en familiegeschiedenis.

Het voorouderspreekuur in 2024 wordt gehouden in:

Leiderdorp:

Waar: Openbare bibliotheek; BplusC. In het gebouw de Sterrentuin, Van Diepeningenlaan 110, 2352 KA Leiderdorp.

Tijd: 10.30 tot 12.30 uur.

Data: Op de **zaterdagen**: 5 okt., 2 nov. en 7 dec. 2024

Op **7 september** staan we met een kraam op de markt in **Leiderdorp**.

De week erna, op **14 september** met een kraam in **Voorschoten**.

Haarlem:

Waar: Noord-Hollands archief, Jansstraat 40, 2011RX Haarlem.

Data: Elke **3^e zaterdag** van de maand:
20 juli, 17 aug., 21 sept., 19 okt., 16 nov., 21 dec. 2024.

Tijd: 10.00 – 13.00 uur
Noord-Hollands archief.
Jansstraat 40, Haarlem.



Foto: Cees Jan van den Hoek

Voorouderspreekuur in de regio

NGV-afdeling Delfland:

Elke 2^e woensdag in de maand van 14.00 tot 16.00 uur in:
Stadsarchief Delft, Gantel 21, 2635 DP Den Hoorn.

Historische Vereniging Alphen (werkgroep genealogie):

Elke 2^e zaterdagmiddag van de maand van 13.00 tot 16.00 uur in:
De Vergulde Wagen, Van Boetzelaerstraat 48, Alphen aan den Rijn.

Historisch Museum Hazerswoude-Dorp

Vanaf zaterdag 23 maart 2024 wordt in het Historisch Museum spreekuur gehouden voor alle genealogische vragen over Hazerswoude. Elke 4^e zaterdag van de maand zal een werkgroepje aanwezig zijn van 14.00 – 15.00 uur in het Historische Museum op Dorpsstraat 66, 2391 BK Hazerswoude-Dorp.

Studiegroep Genealogie Westland:

Elke 3^e zaterdag van de maand van 13.30 uur tot 15.30 uur in:
Het Westlands Museum – Middelbroekweg 154 te Honselersdijk.

Rectificatie

In de Rijn- en Kennemerlandse Mare nr. 84 van januari 2024 stond op pag. 15:
“*dit vanwege de annexatie van **Sloten** en andere dorpen.*”
Dat moet natuurlijk **Schoten** zijn.



Een volle zaal tijdens de lezing op 9 april 2024 over het verleden en heden van molens en molenaars in Rijnland. Deze lezing organiseerden wij samen met Rijnlandse Geschiedenis www.rijnlandgeschiedenis.nl. Foto J. Kret.

Verslag: Oorsprong van de Scheveningse familie Zoutenbier/Soutenbier

Door: Hans Gutlich

6 februari 2024

Sytske Visser opent de bijeenkomst en heet de 25 aanwezigen en speciaal Hans Gutlich van harte welkom. Onderwerp van de avond is de oorsprong van de familie **Zoutenbier/Soutenbier**. Aanleiding voor dit onderwerp is dat na meer dan 30 jaar genealogisch onderzoek naar de eigen achternaam het tijd werd om ook de achternaam van zijn moederskant te onderzoeken.

De familienaam Soutenbier, vanaf rond 1800 Zoutenbier, komt sinds het begin van de 18^e eeuw voor in Scheveningen en Den Haag maar over de verdere oorsprong in de zeventiende eeuw is weinig bekend. De verspreiding van de naam Zoutenbier blijft, behalve enkele verplaatsingen richting het Westland en Nijmegen, grotendeels beperkt tot de regio Den Haag; in 1947 woonde daar 90% van het aantal naamdragers. Tegenwoordig ligt dit nog rond de 75%. Het bijzondere aan dit ongeveer drie jaar durende onderzoek in de kerkboeken vóór 1811 is dat er meerdere geloofsstromingen in dezelfde familie Zoutenbier voorkomen; waaronder room-katholiek en Hoogduits-gereformeerd (later Nederlands-Hervormd) en dat het exact vaststellen van de geloofsstroming essentieel is geweest om het onderzoek succesvol af te ronden.

Stapsgewijs worden tijdens de lezing de diverse vroegste Scheveningse gezinnen van de familie Soutenbier in kaart gebracht en blijkt dat de oudst bekende personen onder wisselende voornamen en patroniemen, maar vaak zonder achternaam in de akten voorkomen. Omdat rond 1700 het gebruik van de familienaam in Nederland nog geen gemeengoed was, is door het goed met elkaar vergelijken van de vroegste Scheveningse bronnen de sleutel geweest om de Scheveningse familietak Soutenbier in kaart te brengen en is het onderzoek daar afgerond.

Na de pauze gaat de lezing verder over het vinden van een toevalstreffer op de regionale website van “Het Erfgoed Leiden” (ELO) waarbij er nog een familie Soutenbier wordt ontdekt en het genealogisch onderzoek een nieuwe impuls krijgt. Het blijkt dat de oorsprong verder teruggaat in de zeventiende eeuw in het gebied van de afdeling Rijnland-Kennemerland. Nadat ook deze familietak Soutenbier compleet in kaart is gebracht, wordt naar de ontbrekende schakel tussen beide familietakken gezocht. Via een analyse van het leven van de Scheveningse stammoeder **Claasje Cornelis van de Key** wordt uiteindelijk de “missing link” tussen de familietakken gevonden in een akte van het Haagse Gemeentearchief en is de familie Zoutenbier weer “herenigd”.

Aan het einde van de lezing ontstaat er een uitgebreide discussie en analyse over de lezing-inhoud, waarbij diverse aanwezigen laten blijken veel kennis van genealogisch onderzoek in de 17^e en 18^e eeuw te bezitten en er handige tips en aanvullende aanbevelingen voor onderzoek bij de plaatselijke historische verenigingen de revue passeren.

Sytske sluit de avond af en attendeert de aanwezigen op de speciale verenigingsuitgave met verhalen uit het verenigingsgebied Rijnland-Kennemerland. De bedoeling is meer uitgaven te realiseren en ze roept de aanwezigen op om artikelen hiervoor in te leveren. Deze volgende uitgave zal vooral gaan over vrouwen in historisch perspectief.

NB: Het onderzoek naar de oorsprong van de Scheveningse familie Zoutenbier is in augustus 2023 gepubliceerd in de uitgave "**Praaiberichten**" (2023-02) van de Historische en Genealogische Vereniging Scheveningen (HGVS) en verkrijgbaar bij: Muzee Scheveningen, Neptunusstraat 92, 2586 GT Scheveningen

Verlag: Onderzoek in kadastrale archieven

Door: Mauring Roest

12 maart 2024

kadaster



De spreker, Dick Kaas, houdt zich sedert 2000 bezig met genealogie en vanaf 2004 met kadasterinformatie. Deze lezing is bedoeld ter kennismaking met het onderwerp, voor de diepte volgen er workshops voor maximaal tien deelnemers. Zie ook: **Workshop**

Kadaster – NGV Academie

De spreker beschrijft zijn zoektocht aan de hand van een stuk familiegeschiedenis dat zich afspeelde rond het Oxhoofdpad in Broek op Langedijk in een gebied dat hij typeert als een vaarpolder die veranderd is in een rijpolder met wegen en woningen in plaats van eilandjes en sloten. Een polder met 1000 akkers en 1000 percelen water, dan is het lastig om na te gaan wie de opvolgende eigenaren/bewoners waren van een bepaald perceel.

Hisgis.nl is een goed startpunt per provincie met de kadastrale kaarten van 1832 met de bijbehorende eigenaren- en perceelinformatie als basis. De regio rond Leiden is helaas nog niet vertegenwoordigd op Hisgis.

In de tijd van Napoleon ontstond de behoefte aan een kadastrale registratie, voornamelijk ten behoeve van belastinginning maar ook voor rechtszekerheid. Pas twintig jaar later werd het in kaart brengen van Nederland afgerond, elke toenmalige gemeente werd ingedeeld in secties die op hun beurt werden onderverdeeld in percelen met elk een uniek nummer. Deze gegevens werden vastgelegd in registers en voorzien van gegevens zoals oppervlakte, gebruik, (belasting)klasse en gegevens van de eigenaar van dat moment. Gegevens van huurders worden overigens niet vermeld, wel extra informatie over nieuwbouw,

sloop, opdeling, koopcontracten en erfenissen. Een enkele keer ook oude huisnummers, wat de koppeling naar oudere registers vergemakkelijkt. Zo'n overzicht staat bekend als Oorspronkelijk Aanwijzende Tafel (O.A.T.). Een eigenaar had en heeft nog steeds een artikelnummer. Een overzicht van alle eigendommen van een bepaalde eigenaar is te vinden in een legger, terwijl al de genoemde wijzigingen te vinden zijn in een zgn. Suppletoir Aanwijzende Tafels (S.A.T.). Detailkaarten van percelen staan ten slotte bekend onder de naam Veldwerk. Al deze registers zijn te vinden in archiefbewaarplaatsen in de provinciale hoofdsteden. Met *Kadaster Archiefviewer* is het mogelijk om vanuit huis deze gegevens in te zien, hiervoor is wel een abonnement nodig.

De spreker geeft een uitgebreide indruk van het zoekproces aan de hand van het perceel waarop het Leiderdorpse restaurant 'De Hollandsche Tuyn' staat.

Zie kaaskoppen.nl voor heel veel informatie rond dit onderwerp en speciaal over Broek op Langedijk. Daarnaast is er ook informatie te vinden ngv.nl/kadaster en op de site van het (Noord-)Brabants Historisch Informatiecentrum (BHIC).

Verlag: Verleden en heden van molens en molenaars in Rijnland

Door: Ank Poland, m.m.v. Gerard de Bruin en José Niekus

9 april 2024

Deze avond werd samen voorbereid en georganiseerd met 'Rijnlandse Geschiedenis'. Dit keer was de grote zaal geboekt in het Dorpscentrum van Oegstgeest en dat bleek een goede keus. Jan Leeuwenhoek, bestuurslid van NGV-afdeling Rijnland en Kennemerland zag bij de introductie van de avond dat de zaal goed gevuld was; er bleken ruim 90 personen aanwezig. Na enkele mededelingen introduceerde hij de sprekers van dit boeiende onderwerp waarbij geschiedenis, cultuur en genealogie op een mooie manier bij elkaar komen.



De eerste spreker is **Bart Vermeulen**, secretaris van de Rijnlandse Molenstichting. Hij vertelt dat de Rijnlandse Molenstichting 65 jaar bestaat en het beheer heeft over 52 poldermolens, allemaal Rijksmonumenten. Poldermolens zijn gebouwd om water te verplaatsen en daardoor de polders droog te houden. Alle molens van de Rijnlandse Molenstichting zijn grondzeilers, dat wil zeggen dat ze vanaf de grond worden bediend. De belangrijkste typen zijn wipmolens, achtkantmolens en ronde stenen molens. Molenaars worden nog regelmatig ingeschakeld om in de vele polders het water op peil te

houden. Indrukwekkend als je hoort dat er tussen Alphen a/d Rijn en Katwijk nog zo'n 40 sluizen zijn.

De verschillende molenaars staan altijd met elkaar in verbinding, want samenwerking en afstemming was en is belangrijk. Momenteel zijn daar moderne middelen voor, maar vroeger ging dat heel anders. Vanaf de zeventiende eeuw hielden peil/seinmolens het maalpeil in de gaten. De molenaar of seinmeester seinde aan een aantal molens door wanneer ze moesten stoppen met malen of juist weer moesten beginnen. Rond 1900 zijn er in Rijnland acht seingroepen rond evenzoveel seinmolens. 's Nachts gebruikte de molenaar een lantaarn (afbeelding van Rijnlandse molenstichting), die nog steeds in zes molens aanwezig is. Overdag gebruikte men vlaggen. In 1966 wordt er voor de laatste keer geseind. Bart Vermeulen weet nog veel meer te vertellen over het seinen. Maar daar is de tijd te kort voor. Zijn verhaal smaakt naar meer. **Hans de Graaf** is o.a. molenaar van de Zwanburgermolen in Warmond, de Driegang in de Driemanspolder (Wilsveen), de korenmolen De Haas in Benthuizen en de Keukenhofmolen (voor de toeristen). Hij vertelt ons over het vak: molenaar zijn en vooral, molenaar worden. Na een opleiding van twee tot drie jaar mag de aankomend molenaar veel tijd doorbrengen op zijn leermolen, onder de hoede van een ervaren molenaar. Grondig is ook de vereiste praktijkervaring die nooit minder dan 150 uur mag zijn (waarvan 30 uur op een andere dan zijn opleidingsmolen). En elke molen heeft weer zijn eigen kenmerken en eigenaardigheden.



Zwanburgermolen te Warmond (Rijnlandse Molenstichting)

Steeds vaker worden molenaars en molenstichtingen gevraagd om in bijzondere omstandigheden de moderne poldergemalen een handje te helpen als 'hulpgemaal'. Een poldergemaal kan, anders dan een molen, in principe continu malen. Een gemaal is echter beperkt van capaciteit en daar komt de molen van pas, die weliswaar zijn beperkingen kent, maar met een capaciteit van 50 m³ (Zwanburgermolen) vijf maal meer kan wegmalen dan een gemaal. Dus vragen de omstandigheden regelmatig om een poldermolen in te zetten om bij te springen bij de ergste pieken. Kortom, werk zat. Wie wil er geen molenaar

worden na zo'n verhaal.

De derde spreker heeft watermolenaars en boeren als voorouders. En, vertelt **Mauring Roest**, daar zat vroeger weldegelijk een standsverschil tussen in Rijnland. In het begin van de 20^{ste} eeuw werden vele molens afgebroken omdat er gemalen voor in de plaats kwamen die elektrisch werden aangedreven. Maar,

zoals vaak gebeurde, werden beroepen in families doorgegeven. Zo was overgrootvader **Jacob van Gorkum** (1861-1947) als watermolenaar in dienst van de Hazerswoudse Droogmakerij, evenals zijn vader en opa waren geweest. Ook twee broers, een zwager, een oom en 2 neven werden watermolenaar. Er volgde ontslag in 1914 van alle 15 molenaars en afbraak van de molens volgde. Maar voor de gezinnen was er geen achtervang, dus dat werd armoe.

Gerrit Roest (1873-1915) was veehouder op een boerderijtje in Rijsaterwoude. Hij was daar de 13^e generatie. En toen was daar een conflict: een boerenzoon, **Mouwing Roest**, werd verliefd op **Cornelia van Gorkum**, dochter van een watermolenaar. Zij mochten niet trouwen vanwege zijn moeder door het standsverschil, maar na 13 jaar werd er op 12-6-1930 toch getrouwd. Toen hadden zij geen toestemming meer nodig van hun ouders (In die tijd was 30 jaar de grens). Het resultaat: 2 zonen en een kwartierstaat met boeren en molenaars! Maar naast deze interessante informatie vertelt Muring dat hij ook onderzoek doet naar polders, ambachten, burgerlijke en kerkelijke gemeenten, want zowel boeren als watermolenaars hebben veel te maken met polders en polderbesturen. Zo schetst hij een beeld van zijn onderzoek naar:

- bestuurders, functionarissen en personeel tussen 1600 en 1850;
- Circa 25 ambachten in de regio Leiden-Woerden ;
- 96 polders, waarvan 82 met gegevens van watermolenaars;
- Circa 2500 watermolenaars, circa 10000 jaarrekeningen, 15345 dienstjaren;

Met als bronnen Hoogheemraadschap Rijnland, belastingregisters en natuurlijk DTB- registers, Burgerlijke stand en Bevolkingsregisters. Zo geeft hij als voorbeeld de belastingregisters van Hazerswoude in de periode van Lodewijk Napoleon. Voor het voeren van oorlog is geld nodig en dit levert ons nu vele namen op van de mensen die de belasting moesten opbrengen. Zo toont Muring ons een mooie lijst van watermolenaars uit Hazerswoude uit die periode. Als laatste wijst hij ons nog op de polderrekeningen. Dat is een prachtige bron voor beroepen als timmerman, metselaar, smid, rietdekker, zeilmaker, houthandelaar, verver, glazenmaker, biersteker, etc.



Op deze avond zijn wel opnames gemaakt voor streaming, maar niet uitgezonden. In later stadium zullen beelden beschikbaar komen via de NGV-academie. Zie ook 'Presentaties thuis bekijken' op pag. 17.

Verslag: Haarlem! Een geschiedenis

Door: Mauring Roest

14 mei 2024

De spreker, Prof. Dr. H.A.M. Klemann, (sinds kort emeritus) hoogleraar Sociale en Economische Geschiedenis aan de Erasmusuniversiteit te Rotterdam.

De eerste vermelding van Haarlem dateert van rond het jaar 900. In die tijd speelde een conflict tussen de graaf van Holland en de bisschop van Utrecht over de controle over het gebied rond de strandwal waarop Haarlem ontstond. Zulke stroken waren ontstaan ten westen van de toenmalige kustlijn en ook Leiden ligt op dezelfde langgerekte strandwal.

Uiteindelijk ontstonden tussen de strandwallen moerasgebieden die interessant waren voor de lokale machtshebbers zoals de graaf van Holland en de bisschop van Utrecht, omdat dat gebied na verloop van tijd kon worden ontgonnen. Dat gebeurde vanaf het einde van de tiende eeuw in de vorm van contracten tussen de graaf of de bisschop met een ontginner-ondernemer of met een groep ontginners die vanaf dat moment vrije boeren waren in het nieuwe land.

Rond het jaar 1000 steeg de temperatuur echter geleidelijk, zodat de zeespiegel ook langzaam omhoogging met het gevolg dat de afwatering in ontgonnen gebied lastiger werd. Het gebied tussen Rijn en IJ waterde af op zee via 't Spaarne, dus langs Haarlem. Naast de zeespiegelstijging begon het ontgonnen land vanaf de veertiende eeuw in te klinken. Dat versterkte het afwateringsprobleem, maar het had ook gevolgen voor de economie. Graan telen op nat land gaat op een gegeven moment niet meer en vanaf dat moment richtten de Kennemers (en de Rijnlanders) zich steeds meer op veeteelt. Voor het dagelijks brood moest daardoor graan worden ingevoerd, waardoor de handel op gang kwam. Al het binnenwater vormde een prima transportmogelijkheid als alternatief voor de routes over zee. De groeiende handel zorgde voor een bloei van de steden, en voor Haarlem ook nog eens een nieuwe tak van nijverheid, scheepsreparatie en scheepsbouw.



Gezicht op Haarlem vanaf de Kleverlaan bij het Huis ter Kleef door Pieter de Molijn; Jan van de Velde {1621). – (Amsterdam: R.& I. Ottens, 1726-1766).

1 prent, bestaande uit 3 bladen, op papier aaneengeplakt: kopergravure; tezamen 41 x 169,2 cm. NH archief, Invnr. 45302. Grafisch drukwerk.

Haarlem was ook de plek waar graaf Willem II van Holland een hoeve stichtte met soldaten, die vanuit het relatief rustige Zuid-Holland -waartoe Haarlem dan behoort - het opstandige Kennemerse en Friese gebied ten noorden van het IJ onder de duim moesten houden. Uit de bewoning rond die hoeve ontstond een plaatsje dat in 1245 stadsrechten kreeg, wat inhield dat het voortaan zelf zorg moesten dragen voor fortificatie en verdediging van de nieuwe stad.

De eerste pestepidemie van de jaren 1348-1350 verminderde de omvang van de bevolking met een derde of zelfs een half. In die periode vond op het omringende platteland genoemde omschakeling van graan- naar veeteelt plaats en dat betekende minder werken op de boerderijen en een trek naar de steden, die daardoor meer bevolkt raakten. Een andere branche die in Haarlem tot bloei kwam was het bierbrouwen, dit kwam door haar gunstige ligging op de strandwal met zuiver water uit het zand en veen uit de omgeving als brandstof. Een derde economische activiteit was het vetmesten van ossen uit Noord-Duitsland, die na een verblijf op de weiden rond Haarlem naar Vlaanderen werden geëxporteerd. Al met al werd Haarlem zo een centrum van handel.

Door het succes van de Hollandse steden woonden in de zestiende eeuw al de helft van de bevolking in de steden. Door de groei van de gebieden van opeenvolgende graven van Holland en daardoor groeiende macht van die landsheren (Bourgondiërs, Habsburgers) raakten zowel de steden als de lokale adel een deel van hun invloed kwijt. Lange tijd speelden zij een belangrijke rol als leveranciers van ridders en soldaten, maar voor de oorlogsvoering was steeds meer geld nodig om de groeiende staande legers te financieren. Dat alles zorgde voor onvrede en zeker ook voor een enorme belastingdruk. Deze oorzaken (belastingen en tanende invloed) speelden ook een belangrijke rol bij het ontstaan van de Opstand tegen 'Spanje', waar het zeker niet alleen om godsdienst ging.

De Opstand werd in Haarlem gesteund, maar de oorspronkelijke bevolking bleef katholiek. De nieuwe inwoners, veelal vluchtelingen uit de Zuidelijke Nederlanden, vormden de protestantse gemeenten. Waar de bierbrouwerij als economische tak van belang verloor, kwam juist de textielnijverheid op in deze tijd, mede door de kennis die de nieuwe inwoners uit Vlaanderen meebrachten. Na de Opstand en na de Gouden Eeuw ging het bergafwaarts met Haarlem, de textiel kwijnde weg in de achttiende eeuw, mede door concurrentie uit goedkopere gebieden, zoals Silezië (Oostenrijks/Pruisisch).

Pas halverwege de negentiende eeuw krabbelde Haarlem er weer bovenop. Met name de aanleg van Zijkanaal C van het Noordzeekanaal betekende een stimulans voor de zich ontwikkelende industrie. Dat veranderde weer geheel in de jaren '70 van de vorige eeuw, maar dat is iets voor een andere keer.

Aankondiging: Nieuwe uitgave verhalenboek van afdeling Rijnland en Kennemerland

Onze publicatie *Genealogieën en verhalen van Rijnlandse en Kennemerlandse voorouders* van september 2023 is een succes geworden. Negentien onderzoekers/auteurs hebben met plezier een artikel geschreven, ingeleverd en het boek ontvangen. Nu wil de NGV-afdeling Rijnland en Kennemerland in 2025 een nieuw verhalenboek uitgeven. Daarom nodigen we onze leden uit om een artikel in te leveren, zodat we daar weer een mooie uitgave van kunnen maken. Dit keer is er echter wel een richtlijn gesteld: de **HELFT** van de verhalen moet gaan over **VROUWEN**. Nog steeds zijn vrouwen in de geschiedschrijving en het genealogisch onderzoek onderbelicht en daar willen wij graag verandering in aanbrengen. Het hoeft zeker niet over een bekend persoon te gaan, want voormoeders hebben vaak ook een belangrijke rol gespeeld in de familiegeschiedenis. Het is maar hoe je ernaar kijkt. Momenteel zijn er twee verhalen ingeleverd of aangekondigd over vrouwen, dus kunnen er ook weer twee andere verhalen worden opgenomen. Ben je geïnspireerd en heb je een plan? Meld het aan Ank Poland redactie-ryn@ngv.nl. We hopen natuurlijk vooral op leuke bijdragen uit Kennemerland.

De presentatie van het boek is gepland in september 2025. De uiterste inleverdatum zal eind januari 2025 zijn.

Presentaties thuis bekijken

Door: Ger Koper

Als de afgelopen coronapandemie iets duidelijk heeft gemaakt dan is het dat met beperkte middelen presentaties – lezingen met lichtbeelden – bij u thuis op uw computer weergegeven kunnen worden. Zo heb ik bijvoorbeeld de geweldige “Amsterdamcursus”, die werd gegeven door architectuurhistoricus Walther Schoonenberg, gevolgd; dat kan overigens nog steeds bij Stadsherstel Amsterdam. Ook interactieve presentaties zijn mogelijk, zodat u bijvoorbeeld na afloop vragen kunt stellen bij een presentatie. Zo heb ik mijn afscheid ter gelegenheid van mijn pensionering noodgedwongen “digitaal” moeten organiseren.

Het zal het hoofdbestuur van onze vereniging ertoe gebracht hebben om niet alleen zelf hiermee aan de slag te gaan, maar vooral de afdelingen te stimuleren om dit voor haar leden mogelijk te maken. Immers, veel van ons zijn niet meer zo mobiel dat ze gemakkelijk naar een bijeenkomst kunnen komen. Onze

voorzitter, Ab Stikkelorum, vroeg mij daarom om eens te onderzoeken wat er mogelijk zou zijn. Tja, dat hangt natuurlijk af van het budget. Ik ga vaak naar presentaties georganiseerd door de Koninklijke Nederlandse Academie voor Wetenschappen (KNAW) en daar zitten 3 technici achter de knoppen en lopen er zo'n vijf in de zaal rond met microfoons en dergelijke om de presentatie goed bij mensen thuis te laten aankomen. Aan de andere kant is het mogelijk met een mobiele telefoon maar dan zijn beeld- en geluidskwaliteit in ieder geval voor mij onvoldoende om er eens voor te gaan zitten.

Uit alle thuispresentaties die ik heb gevolgd zijn me wel een paar dingen duidelijk geworden. Eerst over de beeldkwaliteit. De spreker zien is daarbij voor het grotere deel van de presentatie bijzaak. Het gaat om de lichtbeelden die vertoond worden met tekst, plaatjes en soms zelfs filmpjes. Dat betekent dat van een videocamera niet al te hoge kwaliteit verwacht hoeft te worden. Die zijn op bijvoorbeeld marktplaats.nl voor weinig geld wel te vinden.

De geluidskwaliteit vraagt veel meer aandacht. De spreker moet niet in een microfoon moeten praten. Tenzij ze heel ervaren zijn, vergeten ze in het vuur van hun betoog vaak dat de microfoon niet alleen in de hand maar ook bij de mond gehouden moet worden. De beste microfoons daarvoor zijn natuurlijk die met een beugel aan de oren voor de mond gehouden kan worden. Aangezien de meeste sprekers – net als wij zelf – daar al hoortoestellen heeft is dat niet de meest praktische oplossing. Het volgende alternatief is een reversmicrofoon, die met een clip aan de kleding vastgezet kan worden.

Een handmicrofoon voor de inleider en gespreksleider is natuurlijk wel nuttig. Discipline vraagt het wel. Met name de vragen tussendoor of na afloop vereisen een wat strenge aanpak. De vragenstellers realiseren zich in hun vuur natuurlijk niet dat, als ze de microfoon niet gebruiken, de mensen thuis een antwoord horen – zoals “Ja, zeker. Daar heeft u gelijk in.” – en geen idee hebben waar dat gelijk dan in verleend werd.

Voor een bescheiden bedrag kon een en ander aangeschaft worden. Het hoofdbestuur had al wat infrastructuur voorzien, zoals een zogenaamd “YouTube kanaal” waarover de presentaties naar u thuis gezonden konden worden. Met een redelijke laptop voorzien van gratis software, “OBS Studio”, is het uitzenden van presentaties goed mogelijk. Dat vereist nog wel wat kennis van zaken en die bracht mijn collega Hans Pallada in.

De eerste resultaten kunt u nog steeds bekijken op het YouTube kanaal van de NGV, zie hier onder. We leren bij elke uitzending weer bij. Bij de eerste, van dinsdag 12 maart uit de Bomenzaal in het Dorpscentrum te Oegstgeest, was het duidelijk dat we de geluidsinstallatie in de zaal er bij moeten gebruiken om de

geluidskwaliteit goed te krijgen. Dat ging bij de tweede presentatie, op 9 april 2024 vanuit de Grote zaal van het Dorpscentrum te Oegstgeest, al meteen goed omdat daar de zaal ruim voorzien was van geschikte geluidsapparatuur. Daar bleek echter het beeld op het projectiescherm zo fel te zijn dat de spreker nog nauwelijks zichtbaar was. Ook daar hebben we een oplossing voor gevonden. En



bij de derde uitzending, op 14 mei 2024 vanuit het Ontmoetingscentrum De Schakel te Haarlem, is dat allemaal redelijk goed gekomen.

Ook de inleider – Jan Leeuwenhoek – leert steeds beter om te gaan met de zaal tijdens presentaties die ook uitgezonden worden.

Screenshot van opname 14 mei 2024

Een minpuntje van het gebruik van YouTube is de gevoeligheid voor “hackers”, mensen die menen dat het leuk is om de boel te verpesten voor anderen. Dat bleek de laatste keer bij het bijbehorende forum, daar kwamen allerlei schunnige teksten op. Wij zullen in de toekomst bekijken hoe we dat beter kunnen doen. YouTube kent daarvoor faciliteiten, maar een whatsapp-groep zou een goed alternatief kunnen zijn.

Het komende seizoen gaan we weer proberen een aantal presentaties naar u uit te zenden. Als u denkt dat u daarbij wel kunt helpen laat u ons dat dan weten. We willen graag uitzendingen verzorgen maar niet altijd kunnen we zelf aanwezig zijn. We zijn wel bezig met een draaiboek, zodat met wat voorbereiding de bediening van de apparatuur geen probleem hoeft te zijn. In ieder geval tot een volgende keer, in levende lijve of via uw beeldscherm!

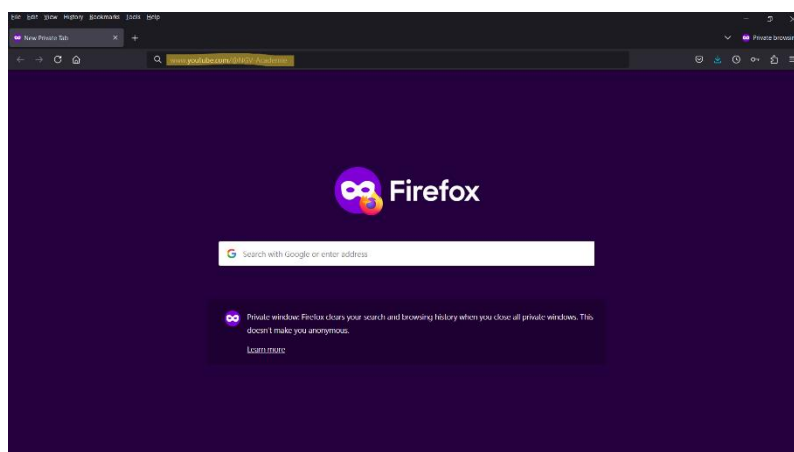

Stap 1: Tik in de zoekregel van uw browser in www.youtube.com/@NGV-Academie en sluit af met . Zie gele markering links bovenin*.

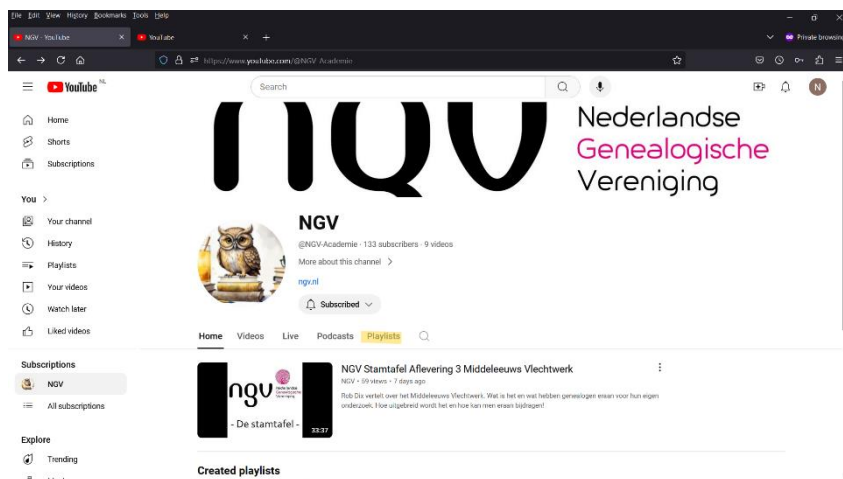

Stap 2: Na enige tijd verschijnt de YouTube-pagina van de NGV. In voorkomend geval moet u melden dat u wel of niet gegevens wilt delen met YouTube.

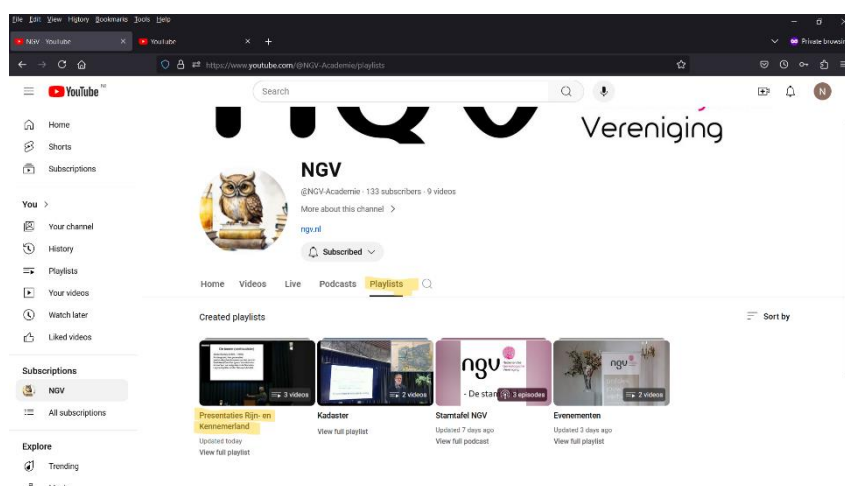

Stap 3: U kunt op die pagina kiezen uit de opgeslagen presentaties van de afdeling door eerst in het midden op "Playlist te klikken (geel gemarkeerd) en vervolgens die van onze afdeling te klikken (geel gemarkeerd).

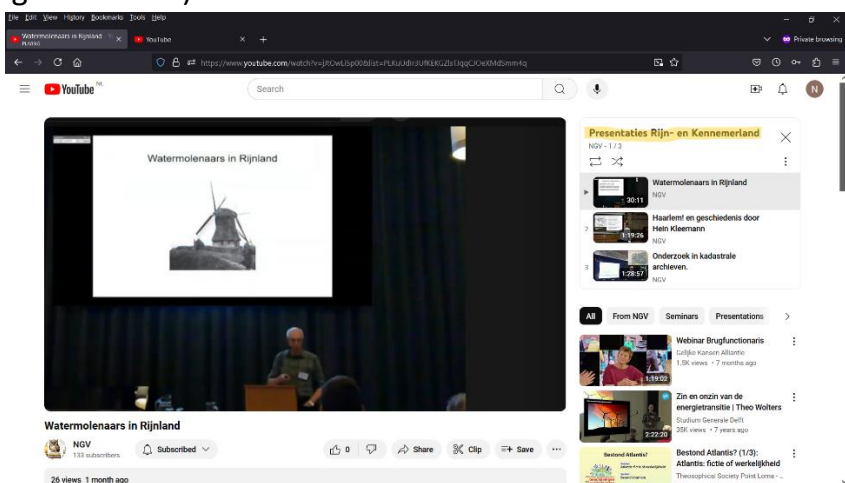

Stap 4: De eerste presentatie begint dan meteen. In de kolom rechts kunt u kiezen welke u wel of niet wilt zien (geel gemarkeerd)

* De gele markering is vooral herkenbaar in de digitale uitgave van dit blad.

De Rijbroekroute

Door: Paul van Beusekom

Oorsprong/betekenis van de familienaam Rijbroek

Onduidelijk is waar de naam precies vandaan komt. Niet zeker is dat de oorsprong aan de huidige schrijfwijze kan worden gekoppeld. Vroeger werd namelijk de -ij- als een -ie- uitgesproken zoals we nu nog doen met de plaatsnaam Wijchen.

Er zijn drie "families" die de naam gebruiken.

Allereerst de Haarlemse familie waar 'De Rijbroekroute' over gaat, de familie (Van) Rijbroek die zijn oorsprong in Zijtaart (Veghel) heeft en de Vlaamse familie Van Reybrouck uit Oostkamp. Ten zuiden van Venray is ook even de naam Op Rijbroeck gebruikt, maar dat is verleden tijd.

Nu komt het woord "Broec" vaker voor in het Nederlands taalgebied.

Het Woordenboek der Nederlandse taal geeft het volgende aan: "Broec betekent onder andere laagland, moeras, meer, slijk".

Het toponiem REIBROEK kan men o. a. vinden te Lotenhulle (België), een rei of rui, te Brugge spreekt men reien en te Antwerpen van ruien, is een stadsgracht of afwateringskanaal, en een broek is laaggelegen drassige grond.



In Noord-Brabant komt de naam Rijbroek meerdere keren voor. Ten zuiden van Beek en Donk ligt een natuurgebiedje, dat De Rijbroeken heet. Het is een natuurgebiedje, gelegen tussen

Beek en Donk en Aarle-Rixtel, net onder het Wilhelminakanaal.

De Heemkundekring Bathold van Heessel, Aarle-Rixtel geeft de volgende toelichting:

"De R(e)ijbroeken in Aarle-Rixtel is een laaggelegen gebied in het beekdal van de Reijbroekse loop. Van oudsher bestaat het gebied voornamelijk uit smalle hooilandjes, afgewisseld met slootjes en perceeltjes met houtopslag."

Waarschijnlijk heeft de naam betrekking op de smalle langgerekte perceeltjes, maar dat weet ik niet zeker. Aan de zuidkant van de Reijbroeken ligt het gehucht Opstal. Op onderstaand kaartje heb ik een boerderij/hoeve aangewezen die pal



tegen de Reijbroeken ligt. Wellicht hebben de voormalige bewoners die naam hiervandaan meegekregen. Maar dat is slechts gissen. Het onderste kaartje geeft de ligging aan van het gebied (binnen het kadertje).

In Zijtaart te Veghel, komt de veldnaam Reibroek voor, zo is te lezen op de site van [Oudzijtaart](#).

De oudst bekende Haarlemse Rijbroek woonde rond 1650 in Amersfoort. De rivier de Eem bij Amersfoort was in die tijd geen echte rivier, maar een breed moeras waar het water doorheen liep op weg naar Almere; de voorloper van de Zuiderzee. Dus veel broekland om Amersfoort. De Oudheidkundige Vereniging "Herderewich" uit Harderwijk stuurde mij het volgende op:



"Riebroek [of Rietbroek, of Ryetbroek, of Rijbroek] is het kustgebied van de gemeente Ermelo tussen de Zeeweg en de gemeentegrens Ermelo – Putten. Door dit gebied loopt de Riebroekersteeg en de Riebroekseweg. Uit de kadastrale kaart van 1832 blijkt heel duidelijk hoe Rietbroek was verdeeld in een groot aantal lange, maar smalle stukken grond. Het was mogelijk dat zo'n perceel enkele

meters breed en honderden meters lang was. Voor het onderscheid had zo'n perceel "op Rietbroek" zelf ook weer een naam. Bekende namen zijn: Tonseler Slag, Hekkenslag, het Lange Slag en het Halve Slag. Uit het bestand van dhr. Uittien blijkt dat het Hekkenslag het kadastrale nr. H1590 had. Dit gegeven biedt de mogelijkheid om het terug te vertalen naar de kadastrale nummering van 1832."

De Rijbroekroute

of, langs welke omweg de Rijbroeken van Monnickendam in Amsterdam kwamen.

Bij het onderzoek naar de Haarlemse voorouders Rijbroek kwam veel informatie boven water. Onder de titel 'De Rijbroekroute' wordt aan de hand van de bekende woonplaatsen van deze voorouders op een luchtige manier iets over deze voorouders verteld.

In mijn database stamboom.vanbeusekom.eu, staan alle gevonden Haarlemse voorouders. Dan blijkt dat de Rijbroeken, die tussen 1700 en 1900 in Haarlem

woonden, één stamvader hebben. Maar zo'n publicatie wordt al snel een opsomming met namen en data en is niet leesbaar. Daarom is de route beperkt tot deze reeks voorouders. Dit overzicht is vast leuker om te lezen. Treed nu in de bijna 400 jaar oude voetsporen van de voorouders Rijbroek en ontdek de plekken waar ze hebben gewoond en gewerkt.

Monnickendam-Amersfoort

De oudst bekende voorouder was **Meerte (Maarten) Jansz.**, geboren te Monnickendam, vermoedelijk tussen 1600 en 1615. Helaas is in Monnickendam niets over deze voorouder te vinden. Omdat later ook de familienaam Rietbroek even wordt gebruikt zou de polder Rietbroek bij Monnickendam wel eens de geboorteplek geweest kunnen zijn.



Beeldbank archief Amersfoort

Meerte trouwt in 1636 te Soest met Geertgen Meijnsen en hij is dan waard bij Reijer Jansz Craan in de hofstede “ 't Land van belofte” te Amersfoort.

Er komen acht kinderen uit dit huwelijk. Hij woont waarschijnlijk in de Crommestraat, niet ver van de Breestraat en Lieve Vrouwestraat in Amersfoort waar Reijer Jansz Craan vermoedelijk zijn nering had.



Privécollectie

In 1655 trouwt hij in Amersfoort voor

de tweede keer en verhuist hij vrij snel daarna met zijn hele gezin naar Leiden, waar hij in 1660 een dochter krijgt.

Leiden

Leiden maakt in het begin van de 17^e eeuw een stormachtige economische ontwikkeling door vanwege de lakenindustrie. Het beroep greinwerker komt dan ook meerdere keren voor in de familie als ze in Leiden wonen. *Grein is een weefsel waarvan de grondstof gedeeltelijk van de zijderups afkomstig is. Een greinwerker vervaardigde of weefde de grein.*

De zoon van Meerte, **Jan Maartense Rijbroeck**, gaat heel modieus een familienaam gebruiken. Kennelijk kan hij niet lezen en schrijven en spreekt hij een dialect, omdat hij ook onder de naam Rijsbroeck(-s), Rietbroeck en Riebroeck in de oude boeken voorkomt. Onze Jan woont met zijn vrouw **Christina (Stijntje) Bartholomeus** aan de Uiterstegracht tot 1683, later in de

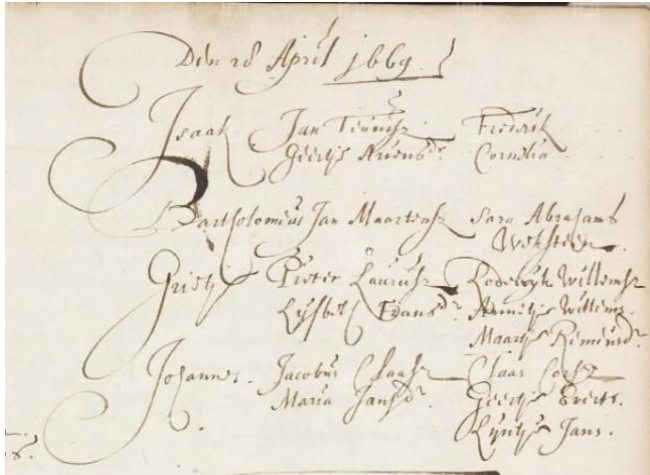

Moeriesteegh (Moriaansteeg) en tot slot in de Sint Ursulasteeg. Zij hebben vijf kinderen.

Daar woont ook zoon **Bartholomeus (Bartel) Jans Rijbroek** voordat die rond 1690 naar Haarlem verhuist.

Hiernaast de doopinschrijving van Bartholomeus Jan Maartenszoon in de Lootskerk te Leiden.

Haarlem

Bartel trouwt in 1693 te Haarlem met **Jannetje Jacobs Gompelman**. Het gezin bestaat uit vijf kinderen. Zij woonden aan de Raamgragt. Zijn zoon **Hannes** (Johannes) woont daar ook als hij trouwt met **Pieterneletje Jans Moerbeek** in 1757. Zij hebben samen drie kinderen.

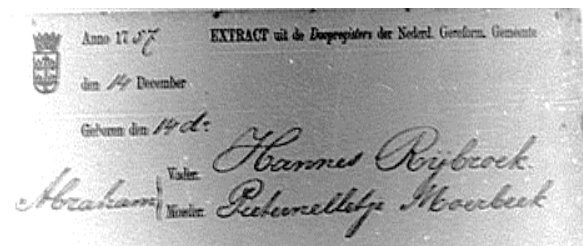

Bij de volgende generatie komt de naam Abraham in de familie, waarom is nog niet duidelijk. Kinderen werden meestal vernoemd, soms naar een vroeg overleden familielid. Een verklaring is niet gevonden. De naam Abraham komt hierna veelvuldig voor in alle aftakkingen van deze familie. In ieder geval woonde deze eerste voorouder met de roepnaam **Abraham** op het Klein Heiligland bij zijn trouwen 1783. Toen zijn vrouw **Musje** overleed woonde hij aan het Waaigat, nu Nassaustraat.

Abraham, geboren in 1792, is straatwerker/opperman en woont eerst Lange Heerenstraat wijk 6 no. 663. In 1813 woont hij (Boere-) Varkemarkt wijk 6 nr. 635 en in 1816 wordt Kruisweg vermeld. Met zijn vrouw **Hester Bouwman** krijgt hij acht kinderen.

In 1842 wordt hij "als schuldig aan mishandeling en aan het in 't openbaar toevoegen van beledigende uitdrukkingen aan Johannes Pollé" verklaard en

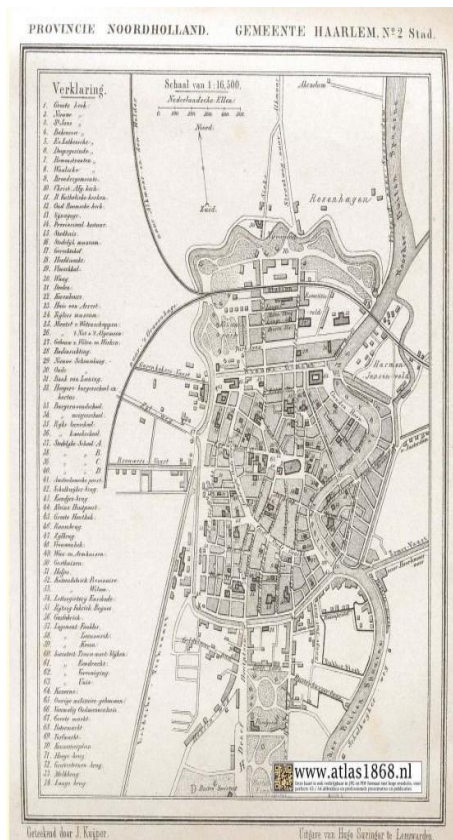

”veroordeelt zal worden tot een gevangenisstraf van drie dagen en een geldboete van f 8,-“.

Zoon Abraham, geb. 1821, is wever / fabrieksarbeider en woont samen met zijn vrouw **Petronella Snoek** en negen kinderen waarschijnlijk zijn hele leven in de Lange Rozenstraat.

Dan komt de zoon Abraham van 1848 die getrouwd was met **Agatha van den Bogaard**.

In 1874 wordt deze Abraham veroordeeld wegens het *“moedwillig toebrengen van slagen en stooten”*.

Als beroepen worden vermeld: koopman, werkman, caoutchoucwerker (afbramer), machinist, stoker, en nachtwaker. Zij hadden acht kinderen. Hij wisselde dus nogal van beroep maar in verhuizen was hij ook goed:

- | | |
|------------|---|
| Haarlem | Antoniestraat wijk 2 nr 718 |
| | Lange Hofstraat wijk 2 nr. 774 |
| | Burgwal wijk 2 nr 583 |
| 21-12-1878 | naar Delfshaven Gouvernestraat 249 |
| 2-12-1880 | terug in Haarlem |
| 25-2-1882 | Gedempte Kraaijenhorstengracht 34 |
| 22-5-1884 | Bolwerkslaan 7 |
| 7-3-1887 | Bannesteeg 10H |
| 15-5-1891 | naar Z-Afrika. Agatha blijft in Nederland met de kinderen en woont Bolwerkslaan 7 |
| 17-2-1893 | terug uit Z-Afrika gaat weer bij zijn gezin wonen |
| 3-2-1903 | Zomervaart 12C |
| 2-2-1909 | Lange Heerenvest 72 |
| 29-1-1912 | Gedempte Raamgracht 70 |
| 1-7-1912 | Gedempte Voldersgracht 21 zwart |
| 19-5-1916 | Jacobsstraat 13 |



Kraaijenhorstengracht
Beeldbank NHA

Een hele wandeling zo bij elkaar.

Een groot vraagteken is en blijft zijn verblijf in Zuid-Afrika. Het staat duidelijk vermeld op zijn gezinskaart maar verder geen spoor te vinden waar hij verbleef en wat hij er deed.

Was hij de Reijbroek waar de krant van 7 maart over 1889 schrijft?

“ Dinsdagmiddag had de IJclub Haarlem en Omstreken de hekken, die toegang geven tot hare baan bij Overveen, geopend, zoodat door tal van menschen van deze gelegenheid gebruik werd gemaakt om nog eens schaatsen te rijden. Men had echter verzuimd iemand te plaatsen bij den ingang, om bij het voorbijrijden van den Zandvoortschen trein toezicht te houden. Een meisje met twee kinderen speelde bij den ingang, en toen de trein aankwam, begaf zich plotseling een der kleinen op de spoorbaan. Den trein te doen stoppen, was onmogelijk. De machinist Reijbroek remde onmiddellijk, sprong van den trein en had het geluk het kind van de baan weg te rukken. Eén seconde later en het kind ware overreden geworden.”

Duidelijk is dat de remmen van de treinen in die tijd afgestemd waren op hun snelheid.

Zijn zoon Abraham geboren in 1884 trouwde met **Maria Geertuida van Riet** en zij kregen 14 kinderen!

In 1903 werd hij veroordeeld wegens *“Wederspanningheid door twee of meer personen met vereenigde krachten gepleegd”* op 23 oktober 1903 in de Frankestraat in Haarlem.

Ook hij kon niet lang op 1 plek wonen:

Haarlem

1906-1909 Leliestraat 5

Nieuwendam

van 21-6-1909 Waterlandschedijk A274

nu Nieuwendammerdijk 183

tot 19-9-1913 Waterlandschedijk A304

nu Nieuwendammerdijk 120

Amsterdam

2-10-1913 Kleine Wittenburgerstraat 55 2-h

10-10-1925 2e Wittenburgerdwarstraat 1a 2-h.

24-4-1930 Kleine Kattenburgerstraat 170 I & II,
dus 2 verdiepingen voor een groot gezin

17-4-1935 Kleine Kattenburgerstraat 50 bg

30-4-1938 Kleine Wittenburgerstraat 2B 1-h

Willem de Zwijgerlaan 189 1-h



Herberg Het Sluisjenu café, naast het sluisje in 1816.

Hoe komt een Haarlemmer in Nieuwendam terecht? Hij staat als ijzerwerker



van beroep in Nieuwendam ingeschreven. Dus heeft hij waarschijnlijk op één van de scheepswerven daar gewerkt. Maar ook Kromhout zat in Nieuwendam met zijn scheepsmotoren. Misschien is hij via deze werf op de oostelijke eilanden terecht gekomen.

De Waterlandsedijk waar ze woonden.



1935 Leeuwenberg Groenburgwal, Piet uiterst links.

Tot slot **Petrus (Piet) Johannes** werd in Nieuwendam geboren op 28 januari 1912 op de Waterlandsedijk. Hij verhuisde niet zo vaak. Misschien wel, omdat hij in zijn jeugd zo vaak verhuisd was. Piet werkte zijn hele leven bij Leeuwenberg en bij Reesink waarmee het later is gefuseerd. Deze handelden in ijzerwaren.

Afbeelding 1,2,3 en 4 van Heemkunde kring Bathold van Heestel, de laatste afbeelding is privécollectie en de twee daarvoor zijn van Historisch centrum Amsterdam Noord.

Aanvullingen en verbeteringen zijn welkom.

Mail je reactie naar stamboom@vanbeusekom.eu

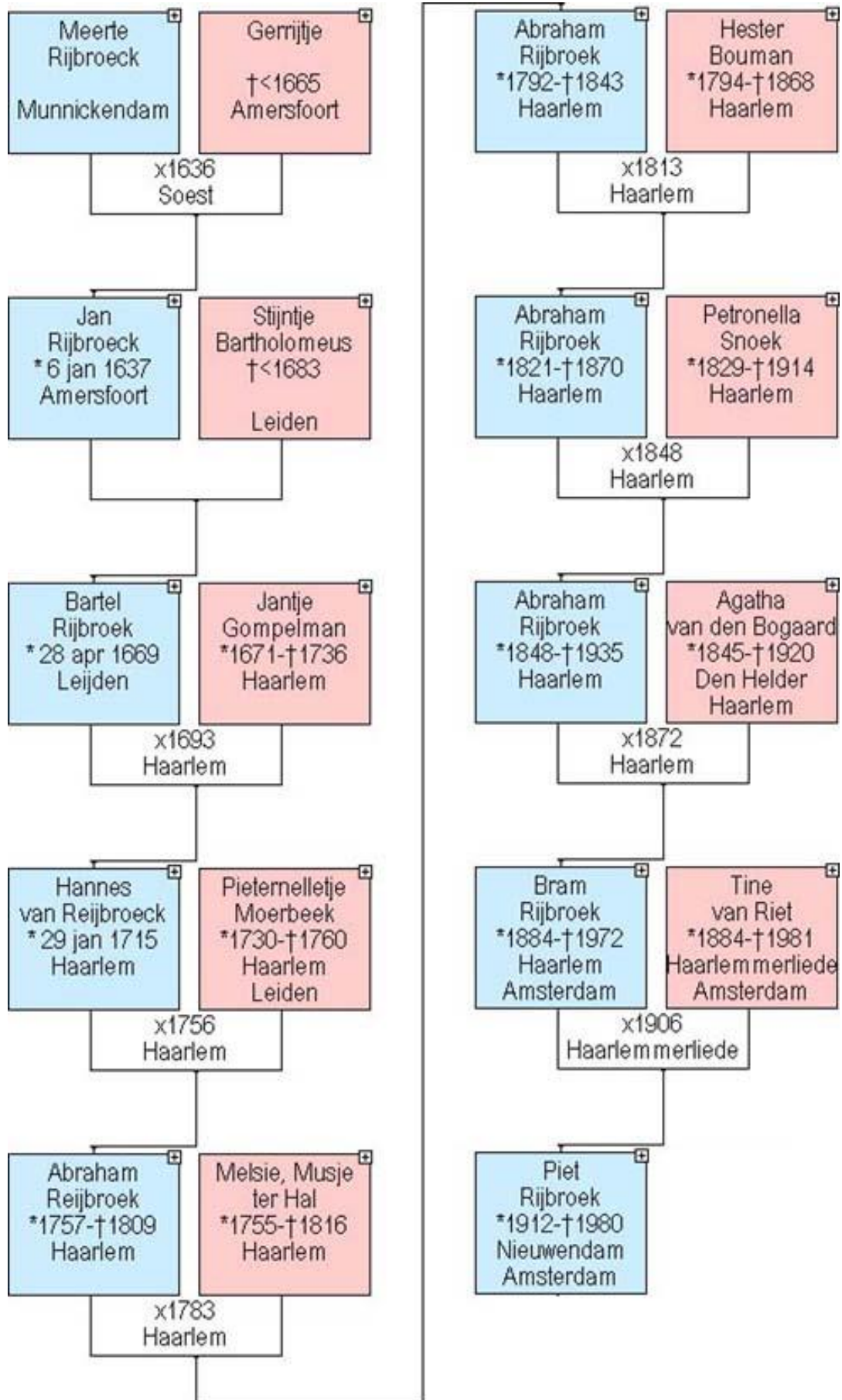

Kennismaken met.....Timon Schuurman

Mijn naam is Timon Schuurman. Al meer dan tien jaar ben ik bezig met het uitzoeken van mijn voorouders. Ik heb inmiddels veel voorouders gevonden, waarvan een groot deel uit Rijnland komt. Door mijn onderzoek heb ik geleerd om oud schrift vanaf ca. 1600 te lezen. Het afgelopen jaar ben ik me meer gaan toeleggen op het bewerken van bronnen, wat ik plaats op mijn website Genealogie Rijnland, waar ik veel plezier aan beleef. Mijn contacten met andere genealogen waren sporadisch. De laatste tijd heb ik meer contacten opgebouwd. Het is interessant en leuk om het werk van anderen te kunnen bekijken en de hobby te delen met mede-geïnteresseerden, wat kan via de NGV. Ik woon zelf niet vlakbij Rijnland, dus ik zal geen actieve rol spelen. Neem gerust contact met me op via mijn website.

Dit is een selectie van veel voorkomende achternamen in mijn kwartierstaat afkomstig uit Rijnland:

Akerboom, Bron, Groeneveld, Heemskerk, Herrewijn, Kapitein/Capiteijn, Koelewijn, Lelieveld, Pauw, Ramp, Rietveld, Slooweg, Van der Velden, Van der Lee, Van der Meer, Van der Swan/Zwan/Zwam, Van Heijningen, Vogelaar, Vergeer, Vergunst, Verhoef.

Oud schrift; Rekesten (transcriptie pag. 39)

Door: Piet de Baar

Verzoekschriften, requesten of hoe ook genaamd, aan de overheid konden in de Middeleeuwen gewoon mondeling gedaan worden en als het niet te ingewikkeld was, kreeg je doorgaans meteen een beslissing. Maar in de zestiende eeuw nam de bureaucratie al behoorlijk toe en werd het gewoonte om het verzoek schriftelijk te doen, waarna er een schriftelijke beschikking van die overheid op hetzelfde stuk gesteld werd, ondertekend door een secretaris. Dat stuk kon later altijd nog als bewijsstuk van dienst komen. In de tijd van stadssecretaris Jan van Hout (overleden 1609) zien we deze ontwikkeling nog verder gaan: werkelijk alles wat men aan het stadsbestuur vroeg moest formeel op papier gevraagd worden, waarbij de formulering en toelichting zo zorgvuldig mogelijk moest zijn. Dat was voor veel mensen te veel gevraagd en dus ontstond hier een leuke bijverdienste voor notarissen, advocaten en dat soort lieden.

Zie voor uitgebreide informatie over dit onderwerp in ons vorige blad.



Car. Leidanus Fol. 1

Aen de E. C. Achtb. Heeren die vanden
Gerechte deser Stadt Leiden

Vertoont onderkenne V. D. D. D. D. onderdanigen Abram Creton
Votwoelder kuyt dat enen pistor Cretwout met votwoelder deser
werdt is comen te overleiden waer door desseffs dienst alsin is comen
te varen ghemerlet en sijnlet en sijnmen tijt als kuyt sijn den
sewen leetwout pistorit Boorjadus mit sijnen dienst alle de roep.
lieden binnen deser Stadt onderdout gesprocken sijn wel bedout
zoft als t' votwoelden sijn wel verstande wegens de sijnigdeniffen
vande onderdouten roependen dient salden en sijnlet sijn gaernd
tot votwoelder ~~gheleiden~~ sijnlet sijnlet sijnlet sijnlet sijnlet
te mede om dat de roependen van de sijnboordigen votwoelder nocht
van des overledens Curd. mit spoddy genode nog nader behoorden
comen werden bedient gheleiden in de sijnlet sijnlet sijnlet sijnlet
sijnlet over sijnlet sijnlet te radde sijnlet sijnlet sijnlet sijnlet
dijst. te adresseren totmedde sijnlet sijnlet sijnlet sijnlet sijnlet
~~overledens~~ geliden adontnomen mit sijnlet sijnlet sijnlet
de roependen sijnlet mit sijnlet wel wesen sijnlet

Dit doirde etc.
Abram Creton

Drohenvaia pze & fils
Drohenvaia pze & fils
y justis gooyin sijnlet
Nicolas Gombert
Claude Jacquinet
Abraham
Horsone
Widie pieter Geraerd

Wie helpt mij met corrigeren van transcripties?

Door: Michaël Boers

De Puiboekjes van Haarlem vormen werkelijk een schat aan informatie. Puiboekjes zijn in de 18^e en 19^e eeuw gedrukte boekjes, waarin de gehuwden en overledenen werden vermeld zoals de informatie die werd aangeplakt aan de pui van het stadhuis in Haarlem. Deze boekjes zijn tussen 1760 en 1856 uitgegeven. Voor de periode 1812-1856 bevatten ze vrijwel dezelfde gegevens als in de akten van de Burgerlijke Stand en hebben ze weinig toegevoegde waarde. Maar, voor de periode 1760-1811 vormen ze een ideaal overzicht van

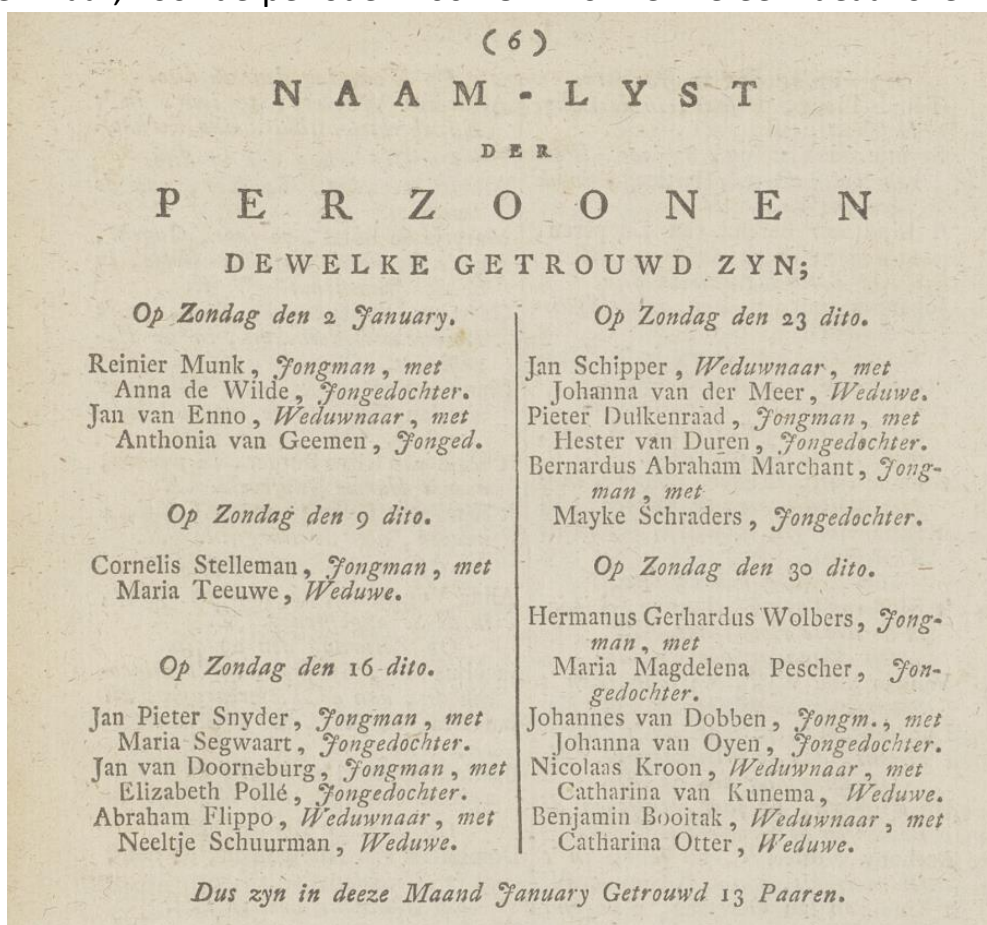

de DTB van Haarlem. Er bestaat nog geen goede en volledige index op de DTB van Haarlem. In ieder geval voor bovenvermelde periode kan een transcriptie dus een waardevolle aanvulling zijn. Ik ben een paar maanden geleden begonnen met een transcriptieproject van deze Puiboekjes, want ik wil graag dat deze gegevens voor iedereen digitaal beschikbaar komen. In totaal gaat het om ongeveer 11.500 vermeldingen en inmiddels heb ik 60% van de beschreven huwelijken tussen 1760 en 1811 getranscribeerd. Dat is natuurlijk een hele klus. Over circa twee à drie maanden verwacht ik met invoer van de huwelijken klaar te zijn en begin ik met de overledenen. Dat zijn er naar schatting drie keer zoveel

als de huwelijken. Nu ben ik op zoek naar mensen die mijn transcripties willen nakijken.

1 NHA: Toegang 1211; Inv. Nr. 6; Collectie puiboeekjes van Haarlem; 1799-1804												
2	Scan	Pagina	Jaar	Maand	Dag	Voornaam bruidegom	tussen- voegsel	Achternaam bruidegom	Voornaam bruid	tussen- voegsel	Achternaam bruid	Opmerkingen
3	222	6	1803	januari	2	Reinier		Munk	Anna	de	Wilde	
4	222	6	1803	januari	2	Jan	van	Enno	Anthonia	van	Geemen	
5	222	6	1803	januari	9	Cornelis		Stelleman	Maria		Teeuwe	
6	222	6	1803	januari	16	Jan Pieter		Snijder	Maria		Segwaart	
7	222	6	1803	januari	16	Jan	van	Doorneburg	Elizabeth		Pollé	
8	222	6	1803	januari	16	Abraham		Flippo	Neeltje		Schuurman	
9	222	6	1803	januari	23	Jan		Schipper	Johanna	van der	meer	
10	222	6	1803	januari	23	Pieter		Dulkenraad	Hester	van	Duren	
11	222	6	1803	januari	23	Bernardus Abraham		Marchant	Maijke		Schraders	
12	222	6	1803	januari	30	Hermanus Gerhardus		Wolbers	Maria Magdalena		Pescher	

Zoals is te zien, is er voor het nakijkwerk geen leesvaardigheid nodig in oud schrift, alleen accuratesse en enige basisvaardigheid in Excel. Ik heb verder een losse instructie geschreven over hoe ik de transcriptie heb aangepakt, die ook als leidraad kan fungeren bij het correctiewerk.

Het meeste werk is dus al gedaan, het gaat alleen om het nakijken en corrigeren. Zouden gegadigden zich bij mij willen melden? Eventueel kun je ook één bestand van een jaar met huwelijken proberen en pas dan beslissen of je ermee wilt doorgaan. Ik hoop dan alles over twee jaar beschikbaar te maken en op een USB stick te verspreiden via NGV Rijnland en Kennemerland.

Stuur me een e-mail op michael.boers@hccnet.nl, indien je ook overtuigd bent van de waarde van dit werk en daaraan een actieve bijdrage wilt leveren.

Interview met jubilaris dhr. Van der Helm

Door: Jan Leeuwenhoek

Als ik de Haagse woonkamer van de heer F.J.A.M. van der Helm binnenga zie ik een aantal boekenkasten met historische boeken en een fotocollage van hem/ouders/grootouders/overgrootouders boven de haard. Ik weet dan al: ik zit goed, ik ben bij een geestverwant.

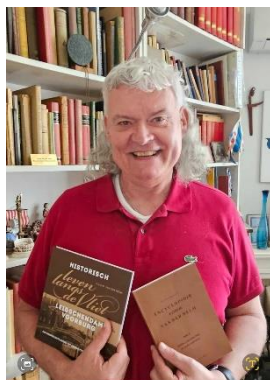

De heer Van der Helm (1956) is 40 jaar lid van de NGV, maar is al 50 jaar bezig met genealogie. Als 18-jarige scholier ging hij met een schoolvriendin naar het CBG aan de Nassaulaan, omdat ze zochten naar zegels en wapens van hun familienamen. Zo is het allemaal begonnen. Onderzoek naar zegels en wapens moet beginnen met het basiswerk: familieonderzoek vanuit het heden richting verleden. Hij had hulp van zijn grootvader, die veel kon vertellen, zowel over diens vader als over diens grootvader. Diens grootvader was geboren in 1829, dus hij zat al in het begin van de 19^e eeuw. De schoolvriendin had het al gauw

gezien maar het onderzoek had Van der Helm gegrepen. Hij wilde “eerst” alle Van der Helmen uitzoeken. Dat bleken er best wel veel te zijn. Maar volhouden was belangrijk. Heel veel 10-jarentafels en fiches verder, plus een abonnement op alle PK's Van der Helm bij het CBG én veel onderzoek in primaire bronnen - het oude schrift leerde hij geleidelijk aan lezen- bracht aan het licht dat de stamvader Harpert Daniëls, wiens kinderen deze achternaam gingen dragen, bij het Hoogheemraadschap Rijnland begin 17^e eeuw diverse malen had meegedongen naar opdrachten tot het beplanten van duinen met helmplanten. Hier moet de naam vandaan gekomen zijn. Zijn Westlandse tak bevat ongeveer 70% van de Van der Helmen.

Hij vertelt met enthousiasme over de archiefbezoeken nog in Blijenburg, waar hij met vaste groepjes collega-genealogen onderzoek deed. Veel gezelligheid en hulpvaardigheid. Bekende namen uit die tijd zijn de heren Lans, Zaaier en pater Van Zijl. Inzake de Van der Helmen bracht hij vanaf 1984 zo'n 25 jaar het periodiek “Helmnieuws” uit. En in 2000 publiceerde hij de 8-delige encyclopedie Van der Helm. Hij richtte toen zijn aandacht op zijn kwartierstaat en kwam er onder andere achter dat zijn moeders' naam Grent een oude verschrijving was. Het was oorspronkelijk Grint. Ondertussen transcribeerde hij al jaren veel bronnen. Veel daarvan zijn bij Hogenda ondergebracht. Het voordeel daarvan is, dat het toegankelijk wordt en blijft voor anderen en -ook niet onbelangrijk zegt hij, dat je dan veel papieren thuis kunt weggooiden, zodat je daar later niemand mee “opzadelt”. De laatste jaren schrijft hij vooral historische verhalen over historische gebeurtenissen en bijzondere mensen. Hij vertelt er enthousiast over. Een greep: *Uit Nootdorps dagelijks leven 1500-1800; Rondom de Haagse Laakmolen, de molen waarop zijn grootvader zat; Geschiedenis van de Hofstede Ypenburg; 't Sluijsje 1580-1834, het onbekende Rijswijkse buurtschap; Gesodemieter in Den Haag ca 1730 over hoe de Haagse magistraat omging met homoseksuelen en zijn laatste publicatie “Historisch leven langs de Vliet” bij Leidschendam-Voorburg.*

Van der Helm is nog lang niet klaar, als dat ooit al eens zo zou zijn. Er zijn altijd nieuwe onderwerpen waar je enthousiast over kan worden en diep in archieven kan duiken om nieuwe dingen te vinden!

Hij heeft tenslotte nog een tip voor mensen die een kwartierstaat publiceren. Zet een schuine streep achter de naam van de hoogste/oudste persoon. Dan behoeft je niet het getal te verdubbelen en verder te bladeren of er misschien een hoger kwartier is. Hij heeft dit al eens eerder geopperd, maar het is kennelijk niet aangeslagen. Ik vind het een prima tip!

Verzetsheldin: Sophia Emily Elisabeth (Fiet) van Gilse

Door: Ank Poland

Onlangs verscheen het boek “Het te korte heldenleven van Fiet van Gilse (1912-1945)”, geschreven door Pauline Micheels.

Fiet was tot nu toe onbekend in de oorlogsgeschiedschrijving, maar ze kan gerekend worden tot een van de grote solisten onder de Nederlandse verzetsvrouwen. In de jaren '30 studeerde zij Nederlands en Zweeds in Leiden. Meer dan andere studenten



vreesde zij de ontwikkelingen in nazi-Duitsland. De Duitse bezetting van Nederland in mei 1940 was dan ook een enorme klap. Toen de Nederlandse joden vervolgens geïsoleerd en daarna gedeporteerd werden, stortte zij zich met volle overgave in het verzetswerk. Vrijwel in haar eentje hield zij een eigen

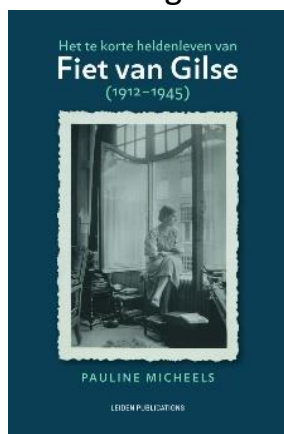

organisatie draaiende om joden aan onderduikadressen te helpen en te voorzien van voedselbonnen en valse papieren. Haar tientallen ‘duikelaars’ overleefden allemaal de oorlog, alleen zichzelf niet. Kort voor de bevrijding bezweek ze op 32-jarige leeftijd in concentratiekamp Ravensbrück.

De achtergrond van haar beide ouders is zeer verschillend. Is vaders familie doopsgezind, haar moeder stamt uit de bovenlaag van de Joods-Portugese gemeenschap uit Suriname. Als 6-jarige kwam Julia van West naar Nederland.

1. SOPHIA EMILY ELISABETH (Fiet), geb. Haarlem 4-8-1912, overl. Ravensbrück 31-1-1945 (32). Het boek bevat ook achtergrondinformatie over haar familie.

2. PIETER HEINRICH GERHARD VAN GILSE, geb. Leer (Dld) 31-5-1881, overl. Haarlem 9-4-1959 (77), zn van Alexander Gerard van Gilse en Henriëtte Johanne Brouër. KNO-arts.

Tr. Amsterdam 30-6-1910

3. JULIA VAN WEST, geb. Paramaribo 25-3-1879, overl. Haarlem 8-11-1964 (85), dr. van Isaac van West en Rebecca Sophia Baëza. Kinderarts.

Kinderen:

a. Sophia Emily Elisabeth, geb. Haarlem 4-8-1912, overl. Ravensbrück 31-1-1945.

b. Henriette Anna, geb. Haarlem 5-1-1917, overl. Hilversum 14-2-2000 (Joep) Internist.

c. Alexander Gerard, geb. Haarlem 23-3-1923, overl. Wageningen 5-2-2010. (Lex). Predikant.

4. ALEXANDER GERARD VAN GILSE, geb. Amsterdam 27-1-1847, overl. Hilversum 5-6-1928 (81), zn van Jan van Gilse en Alexandrine Geertruida Craandijk. Predikant.

Tr. Zwolle 11-7-1891, (opmerking in de akte: gehuwd te Leer 29-6-1880)

5. HENRIËTTE JOHANNE BROUËR, geb. Leer (Dld) 15-7-1858, overl. Den Helder 18-3-1938 (79), dr. van Peter H. G. Brouër en Gesina Johanna Rosingh.

Kinderen:

a. **Pieter Heinrich G.**, geb. Leer 31-5-1881, overl. Haarlem 9-4-1959.

Tr. Amsterdam 30-6-1910 Julia van West

b. Maria Anna geb. Zwolle 18-12-1891, overl. Zwolle 24-12-1984.

Tr. Zwolle 14-12-1922 Evert van Bolhuis, zn van Albertus Maagh van Bolhuis en Gezina Gerardina Slagter.

6. ISAAC VAN WEST, geb. Paramaribo 9-11-1845, overl. Paramaribo 5-6-1911 (65), zn van Samuel Isaac van West en Rebecca Pos. Arts.

Ondertr. Paramaribo 17-9-1875

7. REBECCA SOPHIA BAËZA, geb. Paramaribo 7-11-1855, overl. Den Haag 12-2-1931 (75), dr. van David Baëza en Julia Levie. Zij gingen in 1885 naar Nederland.

Kinderen, geb. Keizerstraat A 145.

a. Samuel geb. Paramaribo 23-11-1876, overl. Haarlem 19-5-1909.

b. **Julia** geb. Paramaribo 25-3-1879, overl. Haarlem 8-11-1964.

Tr. Amsterdam 30-6-1910 Pieter Heinrich Gerhard van Gilse

c. Elisabeth geb. Paramaribo 2-8-1881, overl. Den Haag 21-5-1949.

d. John geb. Paramaribo 6-2-1884, overl. Paramaribo 8-3-1934.

Tr. Paramaribo dec. 1915 Marianne Machiel Samuels

8. JAN VAN GILSEN, geb. Zaandam 9-10-1810, overl. Amsterdam 25-5-1859 (48), zn van Jacob van Gilzen en Jannetje van Neck. Predikant en theoloog.

Tr. 1 Amsterdam 3-12-1834 Jeanette Brester, geb. Amsterdam 26-2-1813, overl. Amsterdam 26-12-1838 (25), dr. van Albert Brester en Jannetje Bussink.

Tr. 2 Soest 27-8-1840

9. ALEXANDRINE GEERTRUIDA CRAANDIJK, geb. Amsterdam 30-10-1809, overl. Amsterdam 17-2-1886 (76), dr. van Pieter Craandijk en Anna Vissering.

Kinderen:

a. Jacob geb. Koog a/d Zaan 25-1-1836, overl. Groningen 8-6-1917. Predikant.

Tr. Utrecht 16-1-1861 Anna Pieterella Meelboom, dr. van

- Jan Adam Meelboom en Engelina Maria Craandijk.
 geb. Koog a/d Zaan 30-11-1836, overl. Koog a/d Zaan 16-1-1837.
- b. Jannetje
- c. Jannetje geb. Amsterdam 31-1-1838, overl. Haarlem 7-4-1905 (67)
 Tr. Amsterdam 2-3-1877 Pieter Hendrik Testas, zn van Pieter Testas en Gesiena M. M. de Joode.
- d. Pieter geb. Amsterdam 18-6-1841.
 Tr. Amsterdam 29-8-1867 Anna Johanna Malthes, dr. van Pieter Malthes en Sophia Elisabetha Catharina Falkenburg.
- e. Jan Albert geb. Amsterdam 20-6-1843, overl. Voorburg 24-4-1915.
 Tr. Middelburg 26-10-1871 Auguste Maria Hockelmann, dr. van Friedrich Wilhelm Hockelmann en Caroline Hermann
- f. Maria Anna geb. Doorn 30-8-1845, overl. Haarlem 22-12-1924 (79)
- g. Alexander Gerard**, geb. Amsterdam 27-1-1847, overl. Hilversum 5-6-1928.
 Tr. Zwolle 11-7-1891 (tr. Leer Dld 29-6-1880) Henriëtte Johanne Brouër
- h. Cornelis geb. Amsterdam 3-3-1848,
- i. Agatha geb. Amsterdam 20-8-1849, overl. Haarlem 15-4-1931 (81)
 Tr. Amsterdam 9-3-1876 Cornelis Constantijn van Valkenburg, zn van J.F.T. Valkenburg en Wilhelmina A.M. Enschede.

12. SAMUEL ISAAC VAN WEST, geb. 1807, overl. Paramaribo 24-6-1861 (54), zn van Isaac Salomon van West en Hanna Hijmans.

Ondertr. Paramaribo 1-8-1839

13. REBECCA SIMON POS, geb. 1815, overl. 8-8-1871 (56), dr. van Simon Pos.

Kinderen:

- a. Hanna geb. Paramaribo 26-7-1840, overl. Paramaribo 22-9-1903.
 Tr. Paramaribo 11-11-1857 Jacob Colaco Belmonte
- b. Rachel geb. Paramaribo 8-10-1841, overl. Paramaribo 16-9-1922.
 Ondertr. Paramaribo 2-8-1867 Simon Mathijs Pos
- c. Henriette geb. Paramaribo 4-1-1843, overl. na 1883.
- d. Isaac** geb. Paramaribo 9-11-1845, overl. Paramaribo 5-6-1911.
 Ondertr. Paramaribo 17-9-1875 Rebecca Sophia Baeza
- e. Tellina geb. Paramaribo 16-10-1847, overl. na 1903.
 Ondertr. Paramaribo 5-3-1869 Salomon Matthijs Swijt
- f. Cato geb. Paramaribo 25-2-1850,
- g. Esther geb. Paramaribo 4-1-1854,

14. DAVID BAEZA, geb. ca. 1800, overl. Paramaribo 1-7-1870 (69), weduwnaar van Rachel Lobo. Rachel is de moeder van a. en b., daarna wordt Anna Levy genoemd als moeder, bij f. Susan Loor, vanaf h. is Julia genoteerd, behalve bij k. werd Anna Levi genoemd. Bij overlijden van f. is Julia als moeder genoteerd.

Tr. Paramaribo 1-12-1847

15. JULIA LEVIE/LEVY, geb. ca. 1826, overl. Paramaribo 19-5-1867 (41), dr. van Joshua Levy en Jane Harris.

Kinderen:

- a. Bianca geb. Paramaribo ca. 1843, overl. Paramaribo 21-1-1900.
- b. David Lobo geb. Paramaribo ca. 1844, overl. Paramaribo 26-7-1900.
- c. Julian Isaac geb. Paramaribo 15-10-1844, overl. Paramaribo 10-12-1844.
- d. Egbert Arnold geb. Paramaribo 18-10-1845, overl. Paramaribo 2-11-1845.
- e. Eleonor Jane geb. Paramaribo 12-2-1847,
- f. Julius Bento geb. Paramaribo 17-9-1848, overl. Paramaribo 13-11-1873.
- g. Rebecca Matilda, geb. Paramaribo 18-9-1848,
- h. Alfred geb. Paramaribo 19-12-1849, overl. Paramaribo 23-3-1872.
- i. Julia Augusta geb. Paramaribo 7-3-1851, overl. Paramaribo 16-9-1851.
- j. Johan Allison geb. Paramaribo 25-12-1851,
tr. Den Haag 7-7-1882 Louise Alexandrine Cremer, dr. van
Jacobus Jan Cremer en Johanna L. B. van Nideck.
- k. Julia Elisabeth geb. Paramaribo 7-8-1852, overl. Paramaribo 10-8-1852.
- l. George Abraham, geb. Paramaribo 8-1-1854, overl. Paramaribo 4-9-1854.
- m. Edmund Isaac geb. Paramaribo 12-12-1854,
- n. Rebecca Sophia**, geb. Paramaribo 7-11-1855, overl. Den Haag 12-2-1931.
Ondertr. Paramaribo 17-9-1875 Isaac van West
- o. Emilij Jane geb. Paramaribo 24-11-1856, overl. Haarlem 7-2-1916.

16. JACOBUS VAN GILSEN, geb. Zaandam 2-5-1779, overl. Zaandam 1-1-1835 (55), zn van Jan Cornelis van Gilse en Aagje Middelhoven.
Molenaar op houtzaagmolen 'De Zalm' te Oost-Zaandam.

Tr. Oost-Zaandam 16-8-1807

17. JANNETJE VAN NECK, geb. Middellie 18-12-1775, overl. Zaandam 18-3-1817 (41), dr. van Simon van Neck en Elisabeth Brak.

Kinderen:

- a. Aagje geb. Zaandam ca. 1808, overl. Zaandam 18-12-1817 (9)
- b. Jan** geb. Zaandam 9-10-1810, overl. Amsterdam 25-5-1859 (48)
Tr. 1 Amsterdam 3-12-1834 Jeanette Brester
Tr. 2 Soest 27-8-1840 Alexandrine Geertruida Craandijk

- c. Cornelis geb. Zaandam 1814, overl. Zaandam 5-10-1815 (1)
d. Cornelis geb. Zaandam 17-2-1817, overl. Zaandam 1-4-1817.

32. JAN CORNELIS VAN GILSE, ged. Rotterdam 21-2-1756, overl. West-Zaandam 12-6-1782 (26), zn van Cornelis van Gilse en Geertruy van Maurik.

Tr. Zaandam 29-9-1776

33. AGATHA MIDDELHOVEN, geb. West-Zaandam 6-3-1758, overl. Zaandam 16-2-1820 (61), dr. van Jacob Middelhoven en Aagje Groot.

Agatha tr. 2 Zaandam 25-5-1783 Hendrik van Voorst

Kinderen:

a. **Jacobus van Gilse**, geb. Zaandam 2-5-1779, overl. Zaandam 1-1-1835.

Tr. Oost-Zaandam 16-8-1807 Jannetje van Neck

b. Trijntje van Voorst, geb. Zaandam 1789, overl. Zaandam 25-0-1819 (30)

64. CORNELIS VAN GILSE, geb. ca. 1716, begr. Rotterdam 1-1-1796 (78)

Tr. Rotterdam 14-5-1747

65. GEERTRUY VAN MAURIK, geb. ca. 1720, overl. Rotterdam 18-4-1803 (83)

Cornelis is jongeman van Schiedam, Geertruy jongedochter van Utrecht.

Kinderen:

a. Agatha ged. Rotterdam 20-2-1748, overl. Amsterdam 10-8-1800.

Tr. Rotterdam 21-10-1795 Fredrik Willem Kischbaum

b. Geertruy ged. Rotterdam 29-4-1749, begr. Rotterdam 8-4-1801.

Tr. Rotterdam 19-9-1770 Adriaan Ouwejan

c. Johanna ged. Rotterdam 11-8-1750, overl. voor 1758.

d. Maria ged. Rotterdam 25-10-1752, overl. Rotterdam 27-11-1831.

Tr. Rotterdam 9-5-1781 Hendrik van der Pals

e. **Jan** ged. Rotterdam 21-2-1756, overl. West-Zaandam 12-6-1782

Tr. Zaandam 29-9-1776 Agatha Middelhoven

f. Johanna ged. Rotterdam 13-6-1758, overl. Rotterdam 16-6-1833.

Tr. Rotterdam 21-3-1792 Johannes Thomee, zn van Johannes Thomee en Anna Luijendijk.

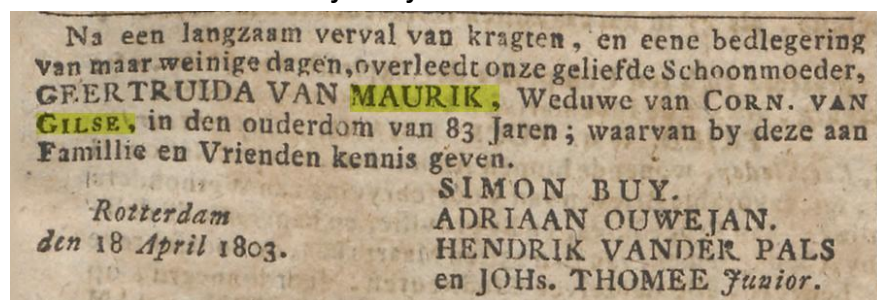

Rotterdamse Courant 19-4-1803

Transcriptie oud schrift (zie pag. 29)

Door: Piet de Baar

Afgeslagen rekest fol. 1

Aen de Edel Achtbare Heeren die van den Gerechte deser stadt Leyden.

Vertoont reverentelic U Edel Achtbare onderdanigen Abram Creton, voetvoldersknecht, hoe dat eenen Pieter Lichtvoet, meester-voetvolder, deser werelt is comen te overlijden, waardoor desselffs dienst alsnu is comen te vaceren, ende gemerckt hij suppliant een geruymen tijt als knecht bij denselven Lichtvoet gewerckt ende doorgaens met sijnen dienst alle de coopliden binnen deser stede (onberoemt gesproocken) seer wel bedient heeft als 't voetvollen seer wel verstaende volgens de getuygenisse van de ondergeteyckende coopliden, dienthalven hij suppliant seer gaerne tot derde voetvolder soude werden geadmitteert, te meer omdat de coopliden van den jegenwoordigen voetvolder nochte van des overledens weduwe niet spoedigh genoegh noch naer behooren connen werden bedient gelijk sulx mede bij de vers. coopliden wert gepooseert, oversulx hij suppliant te raede geworden is sich tot U Edel Achtbare te adresseren, ootmoedelic versoeckende hem suppliant gelieven aen te nemen, niet twijfelende of de coopliden sullen met hem suppliant wel wesen gedient.

Dit doende etc.

Abram Creton

Drolenvaux père et fils

De wedue Des Tombe et Justus Hoogenhouck

Nicolas Gonsbergh

Claude Jacquin

A.B. Cosson; J. Cosson

Izaak de Meij

Wedue Pieter Geraerd

Ondanks dit mooie rekest heeft het verzoek van **Abraham Creton** niet het gewenste resultaat gesorteerd, want omdat het tussen de afgeslagen rekest zit, heeft hij de gevraagde vestigingsvergunning als voetvoller niet gekregen. Zoals zo vaak is het waarom duister: was er een mededinger die beter gekwalificeerd was, was het klagen van deze kooplieden over de niet-ideale bediening door de weduwe en andere voetvoller niet terecht? Van oudsher was al het vollen van weefsels (met name laken) gedaan door er met (blote) voeten op te trappen – vandaar dat voetvollers ook wel trappelaars genoemd werden.

In de 17^e eeuw hadden de rosmolens (met paardentractie) en windvolmolens vrijwel al dit moeizame werk overgenomen, zodat alleen nog de allerfijnste lakens ‘met voeten getreden’ werden. Van oudsher waren vollers weinig ontwikkeld en nogal oproerig; bij problemen in het vak gooiden zij er vaak als eersten het bijltje er bij neer en desnoods verlieten zij en-masse de stad, een zogenaamde ‘utganck’.

Pieter Lichtvoet werd begraven kort voor 18 november 1669 in de Hooglandse kerk; zijn weduwe volgde hem kort voor 21 maart 1676 in de Pieterskerk. Abraham Creton was gedoopt op 3 januari 1646 in de Pieterskerk als zoon van **Abraham du Creton** en **Maertje Coninckx**.

Nieuwe bronnenpublicatie Morgenboeken Waarder 1604-1835

Dit jaar zal de afdeling weer een nieuwe bronnenpublicatie uitbrengen.

Ons lid Nico den Hollander heeft een transcriptie gemaakt van de Morgenboeken van Waarder. Het betreft de jaren 1604-1835 met een hiaat van 1620-1652 en nog enkele kleine hiaten zoals over 1672, toen -eind van dat jaar- de polders onder water waren gezet ter bescherming tegen de Franse troepen.

Het belang van de morgenboeken is groot. In een boerendorp als Waarder waren er vrij weinig andere woningen dan boerderijen. En zoals het nu ook nog is: boerenland blijft vaak generaties lang in eigen familiebezit. Zo zijn er kansen om jouw kwartieren op te voeren.

De presentatie van het bronnenboek zal plaatsvinden op vrijdagmiddag 20 september 2024 in de oude hervormde kerk van Waarder.



Hervormde kerk van Waarder uit. Foto Wikipedia.

Cursusaanbod stamboomonderzoek in de regio 2024 -2025

In samenwerking tussen volksuniversiteiten van Lisse, Katwijk, Oegstgeest en Leiderdorp en de NGV-afd. Rijnland en Kennemerland worden in het seizoen 2024-2025 weer enkele cursussen Stamboomonderzoek voor beginners en gevorderden gegeven. Voor alle cursussen geldt dat nadere informatie over kosten en wijze van aanmelden volgt te zijner tijd via de websites van de verschillende Volksuniversiteiten en de NGV-afd. Rijnland en Kennemerland.



Hans Gutlich verzorgt komend najaar op twee locaties een cursus stamboomonderzoek voor beginners.

En aansluitend in het voorjaar van 2025 een cursus voor gevorderden.

Volksuniversiteit LISSE

- Beginnerscursus op vier maandagavonden van 19-21 uur op 21 oktober, 4 en 18 november en 2 december 2024.
- Gevorderdencursus op vier maandagavonden van 19-21 uur op 20 januari, 3 en 17 februari en 3 maart 2025.

Volksuniversiteit KATWIJK (K&O)

- Beginnerscursus op vier donderdagochtenden van 10-12 uur op 10 en 24 oktober, 7 en 21 november 2024.
- Gevorderdencursus op vier donderdagochtenden van 10-12 uur op 23 januari, 6 en 20 februari en 6 maart 2025.

Cees Jan van den Hoek geeft in het voorjaar van 2025 een cursus stamboomonderzoek voor beginners.

Volksuniversiteit OEGSTGEEST/Bibliotheek Bollenstreek

Bij de Volksuniversiteit Oegstgeest (in het gebouw van de Bibliotheek Bollenstreek).

- Beginnerscursus op de woensdagavonden van 29 januari en 5, 12 en 19 februari.

Sytske Visscher verzorgt in het voorjaar van 2025 weer een cursus van zes lessen stamboomonderzoek voor beginners.

Volksuniversiteit LEIDERDORP

- Beginnerscursus op de dinsdagavonden 4, 11 en 18 februari en 4, 11 en 18 maart van 19.30-21.30 uur.

Wetenswaardigheden

Jan van Houtverhalen



De commissie Jan van Hout maakt sinds 2014 deel uit van de HVOL. Zij is de voortzetting van de voormalige Vereniging Jan van Hout. Zij stelt zich ten doel om historische informatie over Leiden en de Leidenaars te verzamelen en toegankelijk te maken. Zij doet dit met name door het ontsluiten, bewerken en digitaal publiceren van Leidse archiefbronnen. Daarnaast is er ruimte voor de publicatie van teksten die verband houden met deze bronnen. Kijk bij [Historische Vereniging Oud Leiden](#) Dan zie je onder 'Collecties' de link: 'Jan van Hout: resultaten archiefonderzoek'. Dan verschijnen er meerdere tegeltje met veel verschillende onderwerpen uit de tijd.

Boek: Al mijn moeders

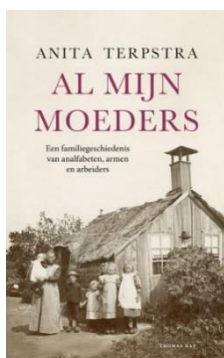

Behalve dat haar opa en oma er geboren en begraven zijn, wist Anita Terpstra vrijwel niets van de geschiedenis van het Friese dorp Harkema. Totdat een vriendin haar een ontluisterend artikel doorstuurde met de vraag: 'Hier komt jouw familie toch vandaan?' Het is het begin van een zoektocht naar de achtergrond van haar voorouders, het dorp en zijn omgeving. Een gebied dat van oudsher berucht is om zijn extreme armoede, inteelt en bevolking van alcoholisten, criminelen, zedelozen en analfabeten. Een plek waar bovendien nog tot halverwege de twintigste eeuw mensen in plaggenhutten en verbouwde kippenhokken woonden. Waarom heeft haar familie zo lang in armoede moeten leven? Het antwoord op die vraag blijkt onlosmakelijk verbonden met de geschiedenis van de Wouden; de veen- en heidegebieden in het oostelijke deel van Friesland. *Al mijn moeders* is een confronterende familiehistorie, over arbeiders, armoede en een gebied waar vooruitgang en welvaart eeuwenlang aan voorbijgegaan zijn.

Donateurs voor het Nieuwkoopse raadhuis uit 1628

In het dorp Nieuwkoop staat een monumentaal raadhuis uit 1628. Vrij uniek, want in die tijd vergaderden de meeste dorpsbesturen in plaatselijke herbergen. Zij hadden niet het kapitaal om een eigen gebouw neer te zetten. Heer van Nieuwkoop Johan de Bruyn van Buytewech nam het initiatief voor de bouw. Maar ook de Nieuwkoopse gemeenschap droeg flink bij aan de kosten. In het gemeentearchief van het dorp deed archief Leiden e.o. een bijzondere vondst:

een lijst met donateurs en hun schenkingen. Met bedragen van honderd gulden tot tien stuivers. Deze vondst is bijzonder om we niet vaak zo uitgebreid een beschrijving vinden van hoe een groot project, zoals dit raadhuys, gefinancierd is. Daarnaast is archiefmateriaal uit begin 17de eeuw vaak fragmentarisch of inmiddels verloren gegaan. De gevonden lijst geeft een indrukwekkend overzicht van alle donaties. www.erfgoedleiden.nl

Boek: In haar voetsporen



Familiegeschiedenis wordt nog vaak geschreven vanuit een mannelijk standpunt; vrouwen spelen hierin meestal slechts een bijrol. De vrouwelijke variant van een voorvader – ‘voormoeder’ – veroverde pas sinds kort een plaats in het woordenboek. Toch bestaan er voldoende bronnen om het leven van onze voormoeders te reconstrueren: familie verhalen, archiefdocumenten, erfstukken, DNA ... Als bewijs nemen de schrijvers ons mee op hun zoektocht naar enkele gewone voormoeders, die allen op hun eigen manier juist buitengewoon blijken te zijn. Zij vertrekken met enkel een foto van een missiezuster zonder naam, een volksverhaal over een vermeende heks, of een vage herinnering aan een tante die kant verkocht tijdens de Eerste Wereldoorlog. Samen met hun nakomelingen trokken ze naar het archief, en reconstrueerden zo hun boeiende levensverhalen.

Wil je zelf op zoek gaan naar je eigen voormoeders? In dit boek worden talloze tips gedeeld voor startende en ervaren genealogen, voor een inspirerende duik in je vrouwelijke familiegeschiedenis. Maite De Beukeleer is historica en vooral geïnteresseerd in de kleine geschiedenis van alledag. Maarten Larmuseau is genetisch genealoog en doet academisch onderzoek naar stambomen en DNA. Voor dit boek doken zij samen in de archieven op zoek naar sporen van voormoeders. Ze werden hierin bijgestaan door historica Lise Hellemans.

Noord-Hollands archief digitaliseert archief Abdij van Egmond

Het archief van de abdij van Egmond is bijzonder kwetsbaar, maar omdat dit een belangrijk archief is wordt het momenteel in zijn geheel gedigitaliseerd. Zo kunnen onderzoekers over de hele wereld hiermee aan de slag en worden de kostbare stukken beschermd tegen de risico's die het regelmatig hanteren met zich meebrengen.

Het oudste stuk van het Noord-Hollands Archief: een pauselijke bul uit 1140, wordt bewaard in het archief van de Abdij van Egmond. Deze archieven werden gevormd in de middeleeuwen, tot aan de eerste ondergang van de abdij in 1573. Gelukkig konden diverse waardevolle stukken kort daarvoor in veiligheid worden

gebracht. De archieven werden geconfisqueerd door de gewestelijke overheid. Zo kwamen ze terecht bij het archief van de Staten van Holland. In 1802 kwamen ze vervolgens onder beheer van de eerste Rijksarchivaris, en kreeg het Algemeen Rijksarchief ze in bezit. In 1992 werden ze overgebracht naar het Rijksarchief in Noord-Holland, dat inmiddels is opgegaan in het Noord-Hollands Archief. In totaal bevatten de archieven van de abdij van Egmond nog ruim 2600 archiefstukken, waaronder registers, rekeningen en een zeer groot aantal charters. In 1951 verscheen een uitgebreide inventaris van het archief, opgesteld door P.A. Meilink. <https://noord-hollandsarchief.nl/abdij-van-egmond>

Binnenkort: 'Besluit geslachtsnaamwijziging nazaten van tot slaaf gemaakten'

De Raad van State heeft in maart het 'Besluit geslachtsnaamwijziging nazaten van tot slaaf gemaakten' behandeld en adviseert het besluit zo spoedig mogelijk in werking te laten treden. Artikel 1a van het wetsontwerp luidt: *De geslachtsnaam van een persoon wordt op zijn verzoek gewijzigd, indien hij verklaart een nazaat te zijn van een tot slaaf gemaakte aan wie de geslachtsnaam wordt ontleend.* Nadrukkelijk wordt gesteld dat het, zij het voorlopig voor een periode van vijf jaar, een kosteloze procedure is en dat er geen bewijslast wordt vereist. Voor deze naamswijziging hoeft niet de gebruikelijke 835,- EUR leges te worden betaald, wat niet wegneemt dat de overige onkosten, zoals die voor nieuwe identiteitspapieren, wel voor eigen rekening zijn. Aangezien het moeilijk is om voor alle betrokkenen aan te tonen dat het inderdaad om zo'n naam gaat, volstaat een door de aanvrager zelf opgestelde verklaring. Leidend is de emotie en als een naam als belastend wordt ervaren dan moet het makkelijker worden om de stap te nemen om een andere naam aan te nemen. Met deze welwillende houding wordt gevolg gegeven aan de excuses die de regering heeft aangeboden. Zoals minister Weerwind voor Rechtsbescherming geciteerd wordt: "De eerder gemaakte excuses voor het slavernijverleden waren geen punt, maar een komma".

Eeuwen van kinderarbeid in Rijnland

In 2024 is het honderdvijftig jaar geleden dat het bekende Kinderwetje van Van Houten werd aangenomen. Deze wet is de eerste sociale wetgeving van de moderne tijd en stelde grenzen aan de inzet van jonge kinderen in fabrieken en werkplaatsen. Al loste ze de kinderarbeid niet op, het was wel een mijlpaal. Bij de voorgeschiedenis speelde Rijnland een belangrijke rol. Dat betreft vooral fabrieksstad Leiden, lang een voorbeeld van alles wat er mis was. Maar het verhaal van de kinderarbeid is breder en reikt verder. Het begint eerder en gaat

niet alleen over industrie in de stad, maar net zo goed over land- en tuinbouw – en zelfs over visserij. Ik concentreer mij op Rijnland, al komen andere delen van Zuid-Holland ook in beeld. Bij kinderarbeid denken we meestal óf aan kinderen in negentiende-eeuwse fabrieken, of aan de huidige lagelonenlanden. Maar grootscheepse kinderuitbuiting bestond al in de bloeiende Leidse wolnijverheid van de Gouden Eeuw. En tot ver in de twintigste eeuw moesten veel kinderen bijdragen aan het gezinsinkomen, zowel in de stad als op het platteland. Dat ging ten koste van onderwijs, maar ook van spel en andere zaken die belangrijk zijn voor een kind en zijn of haar ontwikkeling. Lees dit interessante artikel van Cor Smit verder op www.rijnlandgeschiedenis.nl

Boek: De Lisserpoelpolder 1624 -2024



Ter gelegenheid van het 400-jarig bestaan van de Lisserpoelpolder brengt de Vereniging Oud Lisse een bijzonder boek uit; een werk dat de rijke geschiedenis van een van de oudste droogmakerijen van Nederland belicht, een verhaal dat begint in het jaar 1624. Het boek biedt een gedetailleerd overzicht van deze fascinerende geschiedenis en de zichtbare historische sporen in het landschap, zoals de ringdijk en de ringsloot.

De Lisserpoelpolder, oorspronkelijk een veenplas, werd in 1624 getransformeerd tot vruchtbare landbouwgrond.

Dit gebeurde tijdens de Tachtigjarige Oorlog, een periode waarin de steden snel groeiden en de vraag naar landbouwproducten steeg. Leidse investeerders zagen potentieel in het gebied en begonnen met de droogmaking door het aanleggen van een ringdijk en een ringsloot. Twee schepradmolens werden gebruikt om het water weg te malen. Deze werden voor 1645 omgebouwd tot innovatieve vijzelmolens.

Afstands- en adoptiedossiers Raad voor de Kinderbescherming opvraagbaar

Vanaf maandag 17 juni behandelt het Nationaal Archief aanvragen voor inzage in afstands- en adoptiedossiers van de Raad voor de Kinderbescherming. Deze dossiers zijn eerder dit jaar aan dit archief overgedragen door het Ministerie van Justitie en Veiligheid. Het betreft gezinsdossiers van personen die geboren zijn vóór 1970. www.nationaalarchief.nl

Redactie afdelingsblad-statuu

- ✓ De redactie publiceert graag artikelen van onze leden
- ✓ De redactie houdt zich het recht voor, in overleg met de afzender, artikelen te weigeren, in te korten of aan te passen.
- ✓ De redactie is niet verantwoordelijk voor artikelen op naam.
- ✓ Publicering vindt z.s.m. plaats. Tijdgebonden informatie heeft voorrang.
- ✓ Publicaties in dit blad mogen worden gekopieerd, mits met bronvermelding.
- ✓ De sluitingsdatum inzenden van kopij voor **nr. 86** is **31 juli 2024**.
- ✓ De kopij, bij voorkeur als bijlage per mail inzenden naar **redactie-ryn@ngv.nl**

Bestuur van afdeling Rijnland en Kennemerland

Voorzitter / afgevaardigde alg. ledenvergadering:

Dhr. A. Stikkelorum, Voorschoten. Tel. 071 – 576 4355. E-mail: voorzitter-ryn@ngv.nl

1^e secretaris: Plv. afgevaardigde alg. ledenvergadering:

Vacant, maar de mail wordt goed bijgehouden door Mw. Visscher: E-mail: secretaris-ryn@ngv.nl

2^e secretaris / Plv. afgevaardigde alg. ledenvergadering:

Dhr. D.M. Roest, Koudekerk a/d Rijn. Tel. 06 – 23863930 E-mail: mauring@gmail.com

Penningmeester / sociale media:

Dhr. C.J. van den Hoek, Alphen a/d Rijn. Tel. 0172 – 438964

E-mail: penningmeester-ryn@ngv.nl Bank NL73 INGB 0589 6198 02 t.n.v. NGV te Bunnik.

(Bij omschrijving altijd toevoegen: **t.n.v. Afd. Rijnland en Kennemerland**)

Bestuurslid / nieuwsbrief / PR:

Mw. S.G. Visscher, Leiden. Tel. 071 – 576 6395 E-mail: nieuwsredacteur-ryn@ngv.nl

Bestuurslid:

Dhr. G.J. Leeuwenhoek, Leiden. Tel. 06 - 48938412 E-mail: janleeuwenhoek@gmail.com

Bestuurslid / eindredactie mededelingenblad:

Mw. A.C. Poland, Leiden. Tel. 071 – 514 0016 E-mail: redactie-ryn@ngv.nl

Redactie mededelingenblad Rijnland en Kennemerland

Mw. A.C. Poland

Mw. M.J. Snels

Redactie Bronnenboeken

Mw. J. Bos-Bliek

Dhr. J. van Egmond

Webredactie: Dhr. C.J. van den Hoek, Mw. S.G. Visscher, mw. A.C. Poland

Colofon: Dit blad verschijnt drie à vier keer per jaar en is een uitgave van afdeling Rijnland en Kennemerland van de Nederlandse Genealogische Vereniging (NGV).

Omslag blad: De ondergrond wordt gevormd door een kaart van het Hoogheemraadschap van Rijnland. De kaart is samengesteld door Floris Balthasars in 1615 en verscheen in 1615 in boekvorm en als wandkaart (165 x 162 cm).

© 2024 – overname van artikelen en teksten is slechts toegestaan onder nadrukkelijke verwijzing naar dit blad en met vermelding van de auteur.

Homepage van de afdeling: <https://www.ngv-afdelingen.nl/ryn/>

Voor nadere informatie de website van de NGV: www.ngv.nl

Oplage ca. 150 exemplaren, pdf 435 exemplaren

Drukkerij van der Linden, Leiden

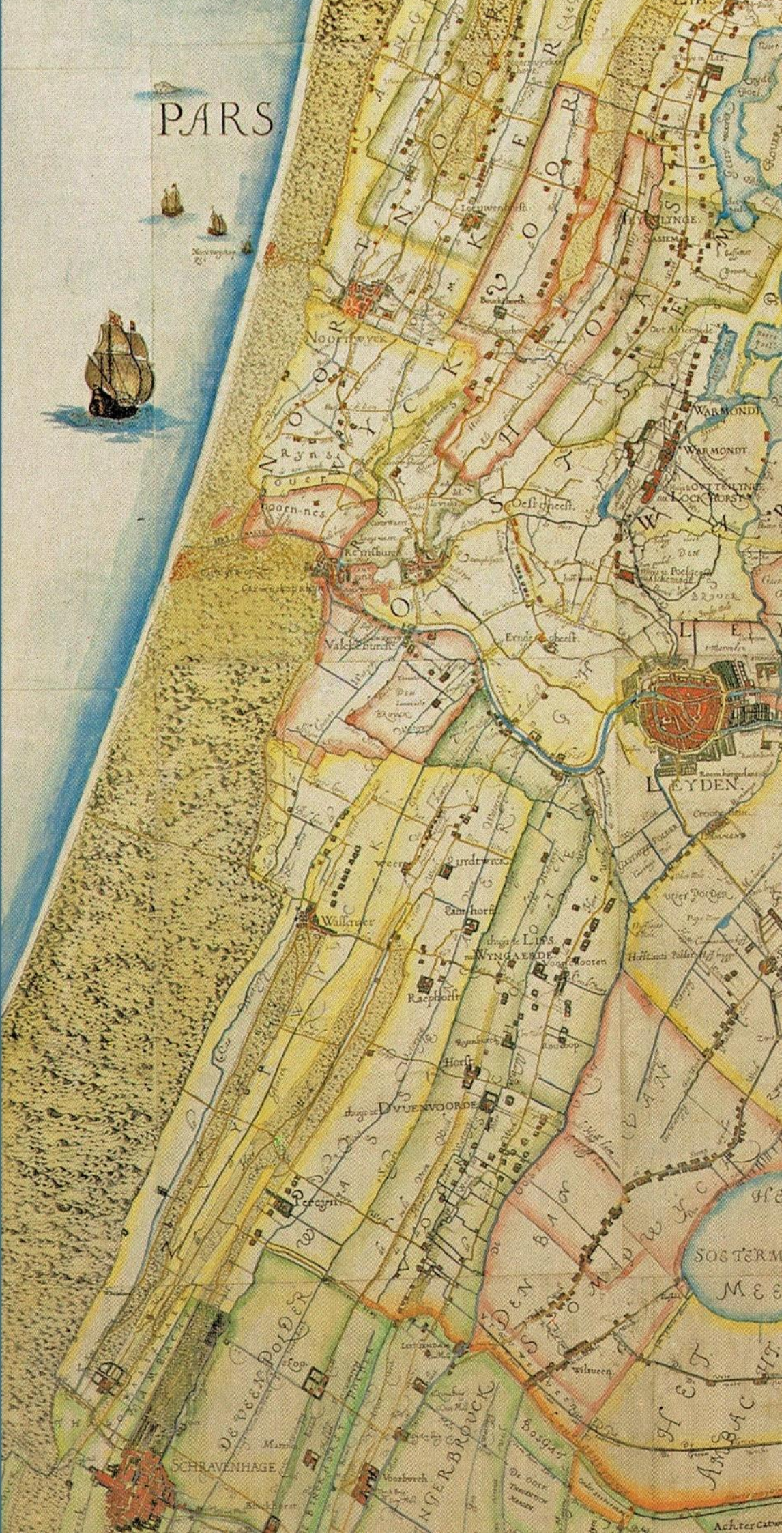

Afzender:
 NGV afd. Rijnland en Kennemerland
 secr. Morsstraat 15
 2312 BK
 Leiden

Port Betaald
 Port Payé
 Pays-Bas

